

PORTUGUÊS

**Canon**

***PowerShot A470***

**Manual do Utilizador  
da Câmara**



Como Começar

p. 7

Leia as Precauções de Segurança (pp. 144–149).

DiG!C III









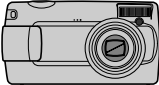

Exif Print

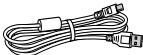

# Confirmar o Conteúdo da Embalagem

A embalagem inclui os seguintes itens. Se faltar alguma coisa, entre em contacto com a loja onde comprou o produto.

- |          |   |          |   |          |   |
|----------|---|----------|---|----------|---|
| <b>1</b> | <b>Câmara</b>   | <b>2</b> | <b>Pilhas/baterias alcalinas de tamanho AA (x2)</b>                               | <b>3</b> | <b>Cartão de Memória (32 MB)</b>  |
|          |  |          |  |          |  |
| <b>4</b> | <b>Cabo de Interface IFC-400PCU</b>   | <b>5</b> | <b>Cabo AV AVC-DC300</b>  | <b>6</b> | <b>Correia de pulso WS-800</b>  |
|          |  |          |  |          |  |
| <b>7</b> | <b>Disco "Canon Digital Camera Solution Disk"</b>                                 | <b>8</b> | <b>Brochura EWS</b>   |          |   |
|          |  |          |  |          |   |
| <b>9</b> | <b>Manuais do Utilizador</b>  |          |   |          |   |
|          |  |          |  |          | <b>Disco "Canon Digital Camera Manuals Disk"</b>                                  |

Pode não conseguir alcançar o desempenho total desta câmara fotográfica com o cartão de memória incluído.



Com esta câmara, pode utilizar cartões de memória SD, cartões de memória SDHC (SD de Alta Capacidade), MultiMediaCards, cartões MMCplus e cartões HC MMCplus. Neste manual, estes cartões são referidos colectivamente como cartões de memória.

## Ver os Manuais PDF



O Adobe Reader tem de ser instalado para visualizar os Manuais em formato PDF. Se não tiver este software instalado no computador, aceda ao web site abaixo indicado e transfira-o.

<http://www.adobe.com>

# Começar

Primeiro...

Como Começar

p. 7

Esta secção explica como preparar a câmara para ser utilizada e os princípios básicos de fotografar, visualizar e imprimir imagens. Comece por se familiarizar com a câmara e dominar os princípios básicos.

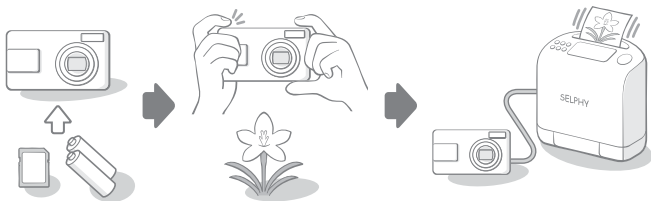

Em seguida...

Manuais em PDF



Assim que tiver dominado os princípios básicos, utilize as diversas funções da câmara para captar fotografias mais difíceis.

Os manuais em PDF estão incluídos no CD-ROM fornecido.

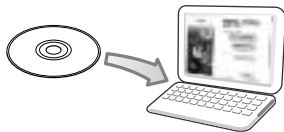

O Adobe Reader é necessário para visualizar os manuais em PDF.

Pode transferi-lo em <http://www.adobe.com>.



# Índice

Os itens marcados com ☆ são listas ou quadros que resumem as funções ou procedimentos da câmara.

## Leia

6

### Como Começar . . . . . 7

Preparativos . . . . .	9
Fotografar Imagens Fixas (  Modo Auto) . . . . .	14
Ver Imagens Fixas . . . . .	16
Apagar . . . . .	17
Impressão . . . . .	18
Introduzir a Data nos Dados da Imagem . . . . .	20
Fazer Filmes (  Modo Standard) . . . . .	22
Ver Filmes . . . . .	24
Transferir Imagens para um Computador . . . . .	25
Mapa do Sistema . . . . .	32

### Aprender Mais . . . . . 37

#### Guia de Componentes 38

Indicador . . . . .	41
---------------------	----

#### Operações Básicas 42

☆ Menus e Definições . . . . .	42
--------------------------------	----

☆ Informação Apresentada no LCD e Menus . . . . .	44
---	----

Utilizar o LCD . . . . .	51
--------------------------	----

#### Funções de Disparo Normalmente Utilizadas 54

  Fotografar com o Zoom Óptico . . . . .	54
--	----

Utilizar o Zoom Digital/Conversor Digital de Teleobjectiva . . . . .	55
--	----





 Utilizar o Flash . . . . .	59
--	----

  Fotografar Grandes Planos/Infinito (Macro/Infinito/Super Macro) . . . . .	60
---	----

Utilizar o Temporizador . . . . .	62
-----------------------------------	----

Alterar a Resolução (Imagens Fixas) . . . . .	64
---	----

Alterar a Compressão (Imagens Fixas) . . . . .	65
--	----

<b>Vários Métodos de Disparo</b>	<b>66</b>
 Modos de Disparo para Cenas Específicas	66
 Fotografar no Modo Manual	68
Disparos Contínuos	69
Definir o Flash	70
 Fazer Filmes	72
Verificar a Focagem e Expressões Faciais	75
Seleccionar um Modo de Moldura AF	76
Seleccionar o Rosto a Focar (Seleccção e Detecção de Rosto)	78
Fotografar Motivos Difíceis de Focar (Bloqueio de Focagem)	80
Ajustar a Velocidade ISO	81
Ajustar a Compensação de Exposição	82
Alternar entre Modos de Medição	83
Definir uma Velocidade de Disparo Lento (Modo de Disparo Lento)	84
Ajustar a Tonalidade (Balanço de Brancos)	86
Fotografar num Modo Minhas Cores	89
Definir os Modos de Exibição	91
Atribuir Categorias às Imagens Automaticamente (Categoria Auto)	92
 Registrar Definições no Botão Imprimir/Transferir	93
<b>Reproduzir/Apagar</b>	<b>96</b>
 Ver Imagens Ampliadas	96
Visualizar Imagens em Conjuntos de Nove (Índice de Reprodução)	97
Organizar Imagens por Categoria (M. Categoria)	98
Saltar para Imagens	99
Ver Filmes	100
Rodar Imagens no Visor	102
Reprodução com Efeitos de Transição	103
Reprodução Automática (Apresentação)	104
Função de Redução do Efeito de Olhos Vermelhos	105
Redimensionar Imagens	110

Anexar Anotações de Som às Imagens. . . . .	112
Proteger Imagens . . . . .	113
Apagar Todas as Imagens. . . . .	114
<b>Definições de Impressão/Definições de Transferência</b>	<b>115</b>
Ajustar as Definições de Impressão DPOF . . . . .	115
Ajustar as Definições de Transferência DPOF . . . . .	119
<b>Configurar a Câmara</b>	<b>121</b>
Definir a Função de Poupança de Energia . . . . .	121
Formatar Cartões de Memória. . . . .	122
Repor a Numeração de Ficheiros . . . . .	123
Criar um Destino para as Imagens (Pasta) . . . . .	125
Definir a Função de Rotação Auto. . . . .	127
Repor Definições para Valores por Defeito . . . . .	128
<b>Ligação a um Televisor</b>	<b>129</b>
Fotografar/Reproduzir utilizando um Televisor . . . . .	129
<b>Resolução de Problemas</b>	<b>130</b>
<b>Lista de Mensagens</b>	<b>140</b>
<b>Anexo</b>	<b>144</b>
Precauções de Segurança. . . . .	144
Precauções de Manuseamento . . . . .	150
Utilizar os Kits de Alimentação (Vendidos em Separado) . . . . .	154
Utilizar um Flash de Montagem Externa (Vendido em Separado) . . . . .	157
Substituir a Bateria/Pilha de Data . . . . .	159
Manutenção e Cuidados com a Câmara . . . . .	161
Especificações . . . . .	162
<b>Índice remissivo</b>	<b>172</b>
 <b>Funções Disponíveis em Cada Modo de Disparo</b>	<b>176</b>

## Acerca deste Manual

### ■ Convenções Utilizadas neste Manual



Esta marca assinala questões que podem afectar o funcionamento da câmara.



Esta marca apresenta tópicos adicionais que complementam os procedimentos de funcionamento básico.

As explicações contidas neste manual baseiam-se nas pré-definições da câmara na altura da compra. As especificações estão sujeitas a alterações sem aviso prévio. Como resultado, as ilustrações e imagens utilizadas neste manual podem diferir da câmara em si.

# Leia

## Fotografias de Teste

Antes de começar a fotografar motivos importantes, recomenda-se que tire várias fotografias de teste, para confirmar se está a utilizar a câmara correctamente.

Tenha em atenção que a Canon Inc., as suas subsidiárias, filiais e distribuidores, não se responsabilizam por quaisquer danos consequenciais provocados por avarias de uma câmara ou um acessório, incluindo cartões de memória, que resultem na falha da gravação de uma imagem ou da gravação num formato compatível com a câmara.

## Avisos sobre a Violação dos Direitos de Autor

Tenha em atenção que as câmaras fotográficas digitais da Canon se destinam ao uso pessoal e devem ser utilizadas de modo a respeitarem a legislação e as normas de direitos de autor nacionais e internacionais. Informamos que, em determinados casos, a cópia de imagens de actuações, exposições ou propriedades comerciais através de uma câmara, ou de outro dispositivo, pode violar os direitos de autor ou outros direitos legais, mesmo que a imagem gravada seja para uso pessoal.

## Limitações da Garantia

Para obter informações sobre a garantia da câmara, consulte a Brochura European Warranty System (EWS) da Canon fornecido com a câmara.

**Para obter os contactos de Apoio ao Cliente da Canon, consulte a Brochura European Warranty System (EWS) da Canon fornecido com a câmara.**

### Temperatura do Corpo da Câmara

Se utilizar a câmara durante longos períodos, esta pode aquecer. Tenha presente este facto e tenha cuidado quando utilizar a câmara por um longo período.

### Sobre o LCD

O LCD é fabricado segundo técnicas de produção extremamente precisas. Mais de 99,99 % dos pixels funcionam de acordo com as características técnicas. Menos de 0,01 % dos pixels podem falhar ocasionalmente ou aparecer como pontos vermelhos ou pretos. Isto não tem qualquer efeito na imagem gravada e não se trata de uma avaria.

## Formato de Vídeo

Defina o formato de sinal de vídeo da câmara de acordo com o utilizado na sua região, antes de a utilizar com um televisor.

## Definir o Idioma

Consulte *Definir o Idioma do Visor* (p. 13) para alterar a definição do idioma.



# Como Começar

- **Preparativos**
- **Fotografar Imagens Fixas**
- **Ver Imagens Fixas**
- **Apagar**
- **Impressão**
- **Introduzir a Data nos Dados da Imagem**
- **Fazer Filmes**
- **Ver Filmes**
- **Transferir Imagens para um Computador**
- **Mapa do Sistema**



**Capte as suas melhores memórias**



## Preparativos

### Colocar as baterias/pilhas e o cartão de memória

- 1 Empurre a patilha da tampa das baterias/pilhas na direcção da seta (1) e retenha-a nessa posição ao mesmo tempo que move a tampa toda na direcção da seta (2) e a levanta na direcção da seta (3).

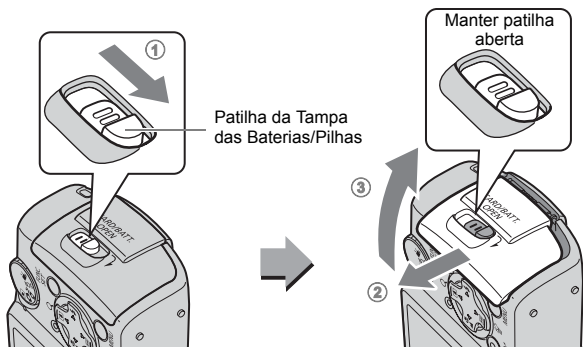

Certifique-se de que mantém a patilha da tampa das baterias/pilhas aberta enquanto move a tampa toda na direcção da seta.

Manter patilha aberta

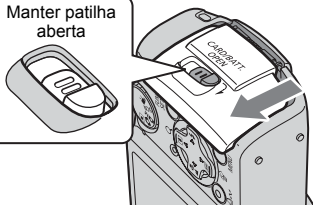

## 2 Coloque duas baterias/pilhas.

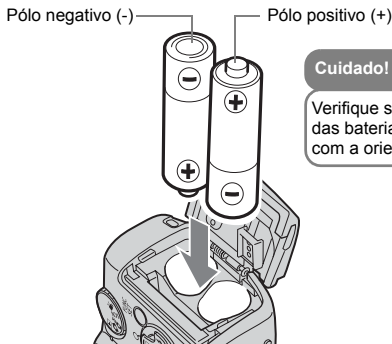

### Cuidado!

Verifique se os terminais das baterias/pilhas estão com a orientação correcta.

## 3 Insira o cartão de memória até ouvir um estalido.

### Cuidado!

Verifique se o cartão de memória está com a orientação correcta.

Parte de trás

### Apenas cartões de memória SD e SDHC

Patilha de Protecção contra Escrita

Confirme se a patilha de protecção contra escrita está desbloqueada.



Parte da frente

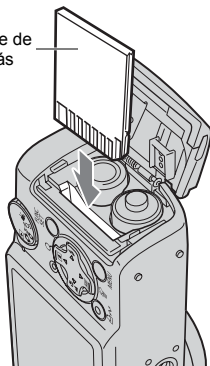

A câmara pode não detectar o cartão de memória ou pode funcionar de forma incorrecta se o cartão de memória for inadvertidamente inserido ao contrário.

- 4 Feche a tampa (1) e carregue nela para baixo à medida que a empurra, até ouvir um estalido (2).

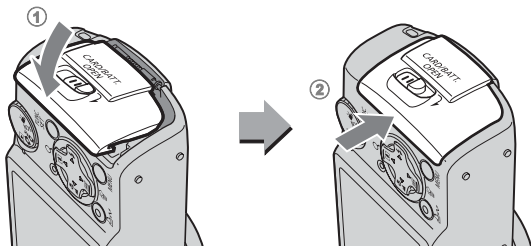

### Para Remover o Cartão de Memória

- Empurre o cartão de memória com o dedo até ouvir um estalido e, a seguir, solte-o.

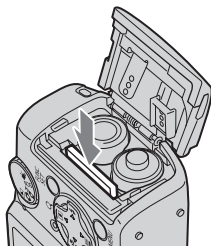

Recomenda-se a utilização da correia de pulso para evitar deixar cair a câmara.

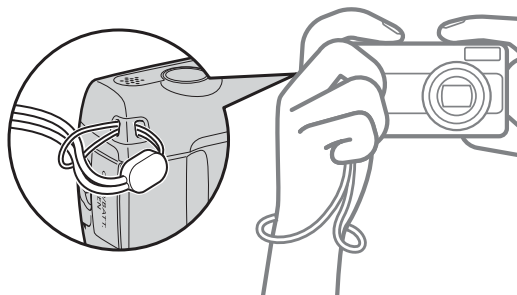

## Acertar a Data e a Hora

O menu de definições da Data/Hora aparece quando se liga a câmara pela primeira vez.

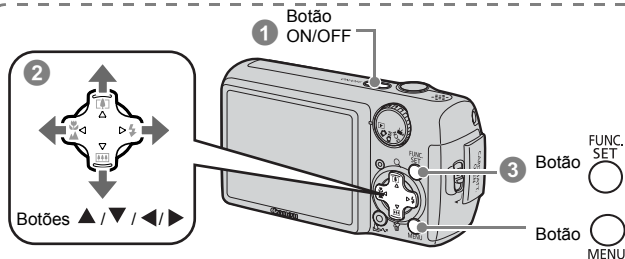

1 Carregue no botão ON/OFF.

2 Seleccione o ano, mês, dia e hora, bem como a ordem de visualização.

1. Utilize o botão ◀ ou ▶ para seleccionar uma categoria.

2. Utilize o botão ▲ ou ▼ para definir o valor.

3 Carregue no botão FUNC./SET.



### ■ Para Alterar uma Data/Hora Anteriormente Definida

Execute os passos 2—3 acima depois de utilizar os seguintes procedimentos para apresentar a janela de definições de Data/Hora.

1. Carregue no botão MENU.

2. Utilize o botão ◀ ou ▶ para seleccionar o menu (Configuração).

3. Utilize o botão ▲ ou ▼ para seleccionar [Data/Hora].

4. Carregue no botão FUNC./SET.

5. Carregue no botão MENU.



## Definir o Idioma do Visor

Pode alterar o idioma dos menus e mensagens do LCD.

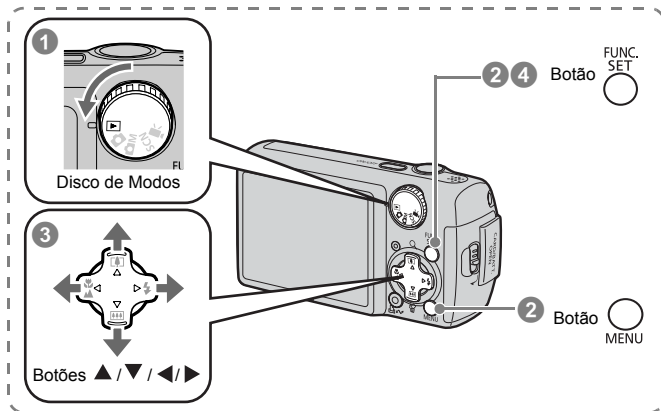

- 1 Defina o disco de modos para ▶ (Reprodução).
- 2 Carregue sem soltar no botão FUNC./SET e carregue no botão MENU uma vez.
- 3 Utilize o botão ▲, ▼, ◀ ou ▶ para seleccionar um idioma.
- 4 Carregue no botão FUNC./SET.

# Fotografar Imagens Fixas (📷 Modo Auto)

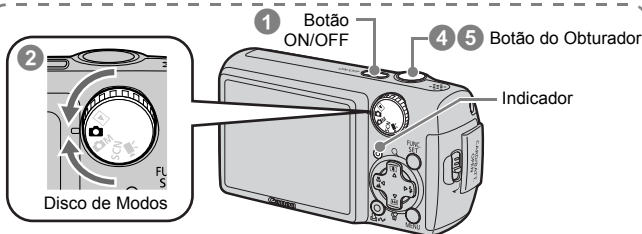

## 1 Carregue no botão ON/OFF.

- É emitido o som inicial e aparece a imagem inicial no LCD.
- Se carregar novamente no botão ON/OFF, a câmara é desligada.
- Para passar para a definição que permite cancelar todo o som, carregue sem soltar o botão **MENU** enquanto carrega no botão ON/OFF. A definição [Sem som] também pode ser alterada no menu **ff** (Configuração).

## 2 Seleccione um modo de disparo.

1. Defina o disco de modos para  (Auto).



## 3 Aponte a câmara para o motivo.

### Evitar a Trepidação da Câmara

Mantenha os braços junto ao corpo segurando firmemente a câmara pelas partes laterais. A utilização de um tripé também é eficaz.



## 4 Carregue ligeiramente no botão do obturador (até meio) para definir a focagem.

- Quando a câmara está focada emite dois sinais sonoros e o indicador acende-se a verde (cor-de-laranja quando o flash dispara).



## 5 Sem alterar mais nada, carregue no botão do obturador até ao fim (totalmente) para fotografar.

- Ouve-se o som obturador e a imagem é gravada.
- As imagens gravadas aparecem no LCD durante cerca de 2 segundos\*, imediatamente após o disparo. (Visualização de Gravação.) Também pode fotografar enquanto a imagem é apresentada.
- \* Pode alterar o intervalo durante o qual as imagens são apresentadas configurando o item [Visualização] no menu  (Gravação).
- A imagem continuará a ser apresentada após o disparo se continuar a carregar no botão do obturador.
- O indicador pisca em verde e o ficheiro é gravado no cartão de memória.

### Para Captar Imagens Utilizando Focagem

A câmara define automaticamente a focagem quando carrega no botão do obturador até meio\*.

\* O botão do obturador tem duas fases de acção. Carregar no botão “até meio” é a primeira fase.

**Correcto**

Carregue até meio para definir a focagem

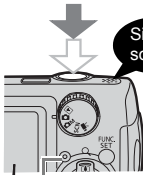

Sinal sonoro

Carregue totalmente



Preparativos para Fotografar Completos: acende-se a verde (cor-de-laranja quando o flash dispara)

Gravação: pisca em verde



As molduras AF aparecem a verde no LCD nos pontos de focagem.

**Incorrecto**

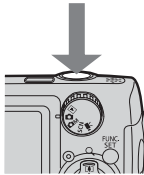

Apenas carregar totalmente



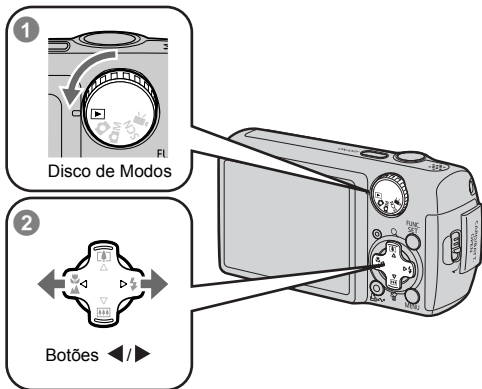

## Ver Imagens Fixas



**1 Defina o disco de modos para  (Reprodução).**

**2 Utilize o botão  ou  para visualizar a imagem que pretende.**



- Utilize o botão  para voltar à imagem anterior e o botão  para avançar para a imagem seguinte.
- As imagens avançam mais depressa se carregar continuamente no botão, mas aparecem desfocadas.

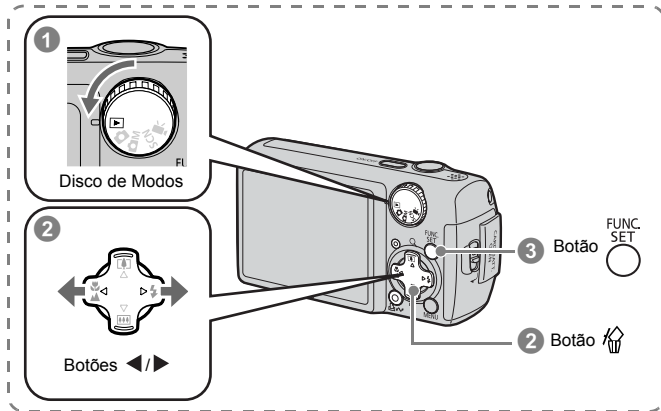

- Definir [Resumo] para [Ult.visual]\* ou [Ult.disp.] no menu  (Reprodução) permite-lhe especificar a imagem a apresentar no modo Reprodução (\* predefinição). Se tiver selecionado [Ult.visual], aparece a última imagem visualizada (Retomar Reprodução).
- As seguintes ações apresentarão a imagem mais recente, independentemente das definições de [Resumo]. Tirar fotografias, mudar o cartão de memória ou editar uma imagem no cartão de memória utilizando um computador.

# Apagar



- 1 Defina o disco de modos para  (Reprodução).
- 2 Utilize o botão ◀ ou ▶ para seleccionar uma imagem a apagar e carregue no botão .
- 3 Confirme se seleccionou [Apagar] e carregue no botão FUNC./SET.

- Para sair sem apagar, seleccione [Cancelar].



Tenha em atenção que as imagens apagadas não podem ser recuperadas. Tenha especial cuidado antes de apagar uma imagem.

# Impressão

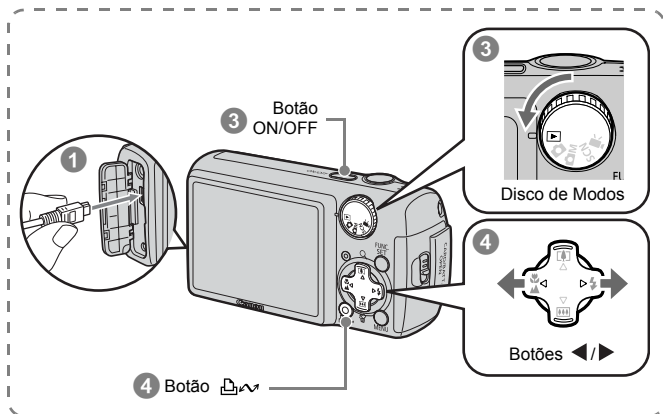

## 1 Ligue a câmara a uma impressora compatível com impressão directa.

- Abra a tampa do terminal da câmara e insira o cabo de interface no conector até ao fim.
- Consulte o manual do utilizador da impressora para obter instruções de ligação.
- Uma vez que esta câmara utiliza um protocolo padrão (PictBridge), pode utilizá-la com outras impressoras compatíveis com PictBridge, para além das impressoras Canon. Consulte o *Manual do Utilizador da Impressão Directa* para obter mais informações.

## 2 Ligue a impressora.

## 3 Defina o disco de modos da câmara para (Reprodução) e carregue no botão ON/OFF.

- O botão  acende-se a azul.

## 4 Utilize o botão ◀ ou ▶ para seleccionar uma imagem a imprimir e carregue no botão .

- O botão  pisca a azul e a impressão inicia-se.

## Imprimir a Partir de uma Lista de Impressão

Pode adicionar directamente imagens a uma lista de impressão carregando apenas no botão  imediatamente depois de fotografar ou reproduzir uma imagem. Pode então imprimir facilmente as imagens da lista de impressão quando ligar a câmara a uma impressora.

### Adicionar a uma Lista de Impressão

1 Carregue no botão  (apenas imagens fixas).

2 Adicionar à lista de impressão.

1. Utilize o botão ▲ ou ▼ para definir o número de cópias a imprimir.

2. Utilize o botão ◀ ou ▶ para seleccionar [Adicionar].

3. Carregue no botão FUNC./SET.

- Para remover uma imagem da lista de impressão, carregue novamente no botão , utilize o botão ◀ ou ▶ para seleccionar [Remover] e carregue no botão FUNC./SET.



### Imprimir Imagens numa Lista de Impressão

Esta explicação baseia-se na utilização de uma impressora Canon da série SELPHY ES ou SELPHY CP.

1 Ligue a câmara a uma impressora.

2 Imprima.

1. Utilize o botão ▲ ou ▼ para seleccionar [Imprimir agora].

- Pode utilizar o botão ◀ ou ▶ para confirmar as imagens adicionadas à lista de impressão.

2. Carregue no botão FUNC./SET.

- A impressão inicia-se.
- Se a impressão for interrompida e retomada, a impressão inicia-se a partir da imagem seguinte da ordem de impressão.

Número de cópias a imprimir



## Introduzir a Data nos Dados da Imagem

Esta secção explica como introduzir a data em imagens quando são gravadas (Data do Selo).

- Depois de incorporar a data do selo, não pode apagá-la dos dados da imagem. Defina previamente a data/hora da câmara (p. 12).
- Por predefinição, o tamanho da imagem é de 2M (1600 x 1200) e a compressão está definida para Fina (apropriada para impressões em formato L ou formato de postal).

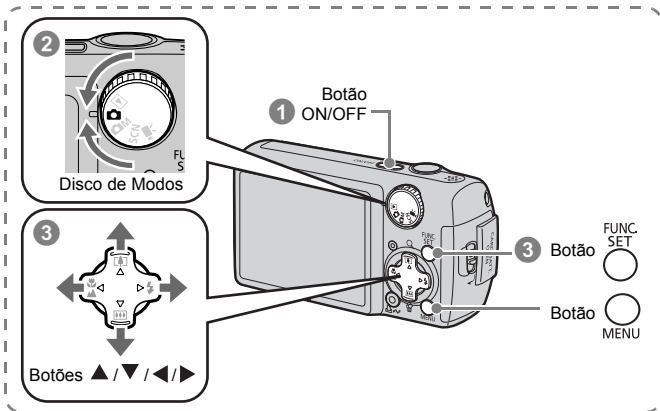

- 1 Carregue no botão ON/OFF.
- 2 Defina o disco de modos para (Auto).
  - Também pode configurar esta definição no modo ou SCN.

### 3 Seleccione (Data do Selo).

1. Carregue no botão **FUNC./SET**.

2. Utilize o botão **▲** ou **▼** para seleccionar .



3. Utilize o botão **◀** ou **▶** para seleccionar .

- A área que não será impressa é apresentada a cinzento.
- Carregar no botão **MENU** permite-lhe passar para [Data & Hora] utilizando o botão **◀** ou **▶**.



Pode utilizar os seguintes métodos para imprimir a data em imagens sem data do selo.

- **Utilizar a função Digital Print Order Format (DPOF) da câmara.**  
Defina a opção [Data] para [On] em [Def. de Impressão] no menu  (Impressão).
- **Ligar a câmara a uma impressora e imprimir a data.**  
Consulte *Manual do Utilizador da Impressão Directa*.
- **Inserir um cartão de memória na impressora e imprimir a data.**  
Consulte o manual do utilizador da impressora.
- **Utilizar o software fornecido.**  
Consulte o *Guia de Iniciação ao Software*.

# Fazer Filmes ( Modo Standard )

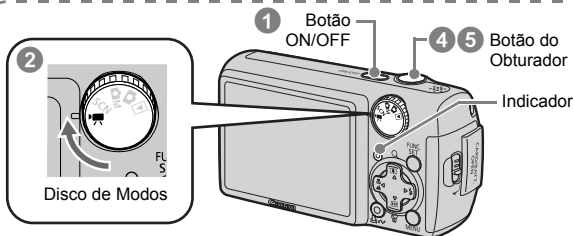

1 Carregue no botão ON/OFF.

2 Seleccione um modo de disparo.



1. Defina o disco de modos para  (Filme).

- Confirme se a câmara está definida para  (Normal).



3 Aponte a câmara para o motivo.



- Não toque no microfone durante a gravação.
- Não carregue em nenhum botão para além do botão do obturador,  ou . O som que os botões fazem fica gravado no filme.

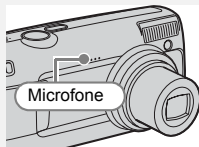



**4 Carregue ligeiramente no botão do obturador (até meio) para definir a focagem.**

- Ouve-se duas vezes um sinal sonoro electrónico e o indicador acende-se em verde quando a câmara foca.
- A exposição, a focagem e o balanço de brancos são definidos automaticamente quando carregar no botão até meio.

**5 Sem alterar mais nada, carregue no botão do obturador até ao fim (totalmente) para filmar.**

- A gravação começa.
- Durante a gravação, aparece no LCD o tempo de gravação decorrido e a informação [● REC].



Tempo Decorrido

**6 Carregue novamente no botão do obturador (até ao fim) para parar de gravar.**

- O indicador pisca em verde e os dados são gravados no cartão de memória.
- A gravação pára automaticamente depois de decorrido o tempo máximo de gravação ou se a memória incorporada ou o cartão de memória ficarem cheios.

# Ver Filmes

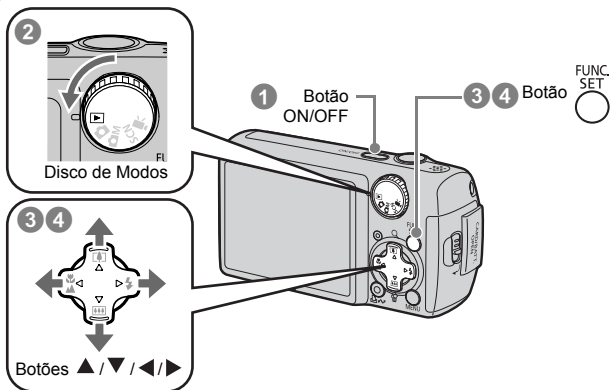

- 1 Carregue no botão ON/OFF.
- 2 Defina o disco de modos para **▶** (Reprodução).
- 3 Utilize o botão **◀** ou **▶** para ver um filme e carregue no botão **FUNC./SET**.

• As imagens com um ícone **SET**  são filmes.



- 4 Utilize o botão **◀** ou **▶** para seleccionar **▶** (Reproduzir) e prima o botão **FUNC./SET**.

- Inicia-se a reprodução do filme.
- Se carregar no botão **FUNC./SET** durante a reprodução, pode fazer uma pausa e reiniciar o filme.
- Pode ajustar o volume da reprodução com o botão **▲** ou **▼**.



# Transferir Imagens para um Computador

Recomenda-se a utilização do software fornecido para transferir imagens para o seu computador.

## Itens a Preparar

- Câmara e computador
- Disco “Canon Digital Camera Solution Disk” fornecido com a câmara
- Cabo de interface fornecido com a câmara

## Requisitos do sistema

Instale o software num computador que tenha os seguintes requisitos mínimos.

### ■ Windows

<b>Sistema Operativo</b>	Windows Vista Windows XP Service Pack 2 Windows 2000 Service Pack 4
<b>Modelo do Computador</b>	Os sistemas operativos indicados acima devem estar pré-instalados nos computadores com portas USB incorporadas.
<b>CPU</b>	Windows Vista : Pentium 1.3 GHz ou superior Windows XP/Windows 2000 : Pentium 500 MHz ou superior
<b>RAM</b>	Windows Vista : 512 MB ou mais Windows XP/Windows 2000 : 256 MB ou mais
<b>Interface</b>	USB
<b>Espaço Disponível no Disco Rígido</b>	<ul style="list-style-type: none"> <li>• Utilitários Canon               <ul style="list-style-type: none"> <li>- ZoomBrowser EX : 200 MB ou mais</li> <li>- PhotoStitch : 40 MB ou mais</li> </ul> </li> <li>• Controlador TWAIN para a Câmara Canon : 25 MB ou mais</li> </ul>
<b>Monitor</b>	1 024 x 768 pixels/High Color (16 bits) ou superior

### ■ Macintosh

<b>Sistema Operativo</b>	Mac OS X (v10.3–v10.4)
<b>Modelo do Computador</b>	Os sistemas operativos indicados acima devem estar pré-instalados nos computadores com portas USB incorporadas.
<b>CPU</b>	Processador PowerPC G3/G4/G5 ou Intel
<b>RAM</b>	256 MB ou mais
<b>Interface</b>	USB
<b>Espaço Disponível no Disco Rígido</b>	<ul style="list-style-type: none"> <li>• Utilitários Canon               <ul style="list-style-type: none"> <li>- ImageBrowser : 300 MB ou mais</li> <li>- PhotoStitch : 50 MB ou mais</li> </ul> </li> </ul>
<b>Monitor</b>	1 024 x 768 pixels/32 000 cores ou superior

## Preparação para Transferir Imagens

Os utilizadores de Windows 2000 devem instalar o software antes de ligar a câmara ao computador.

### 1 Instalar o software.

#### ■ Windows

1. Coloque o disco “Canon Digital Camera Solution Disk” na unidade de CD-ROM do computador.

2. Clique em [Easy Installation/Instalação fácil].

Siga as mensagens no ecrã para continuar a instalação.



3. Clique em [Restart/Reiniciar] ou [Finish/Terminar] depois de completar a instalação.

Quando terminar a instalação, aparece [Restart/Reiniciar] ou [Finish/Terminar]. Clique no botão que aparece.



4. Quando aparecer o ecrã normal do seu ambiente de trabalho, retire o CD-ROM da unidade.

#### ■ Macintosh

Faça duplo clique no ícone  na janela do CD-ROM. Quando o painel do instalador aparecer, clique em [Install/Instalar]. Siga as instruções no ecrã para avançar.



## 2 Ligar a câmara a um computador.

### 1. Utilize o cabo de interface fornecido para ligar a porta USB do computador ao terminal DIGITAL da câmara.

- Abra a tampa do terminal da Câmera e insira o cabo de interface no conector até ao fim.

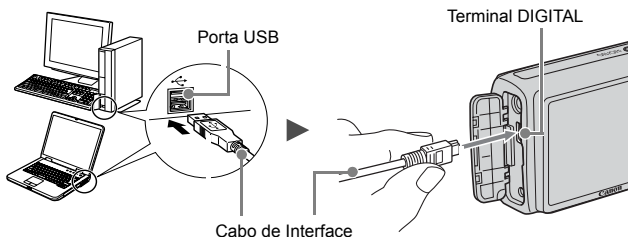

## 3 Preparativos para transferir imagens para o computador.

### 1. Defina o disco de modos da câmara para (Reprodução) e carregue no botão ON/OFF.

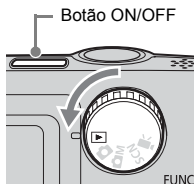

Se a janela [Digital Signature Not Found/Assinatura digital não encontrada aparecer], clique em [Yes/Sim]. O controlador USB termina automaticamente a sua instalação no computador quando ligar a câmara e estabelecer uma ligação.

#### 4 Visualizar o CameraWindow.

##### ■ Windows

Selecione [Canon CameraWindow] e clique em [OK].



Se esta caixa de diálogo não aparecer, clique no menu [Start/Iniciar] e selecione [All Programs/Todos os programas] ou [Programs/Programas], seguido de [Canon Utilities/Utilitários Canon], [CameraWindow], [CameraWindow] e [CameraWindow].

Aparece CameraWindow.



##### ■ Macintosh

Aparece CameraWindow quando estabelecer uma ligação entre a câmara e o computador. Se não aparecer, clique no ícone [CameraWindow] na barra de ferramentas (a barra que aparece no fundo do ambiente de trabalho).

Os preparativos para a transferência de imagens estão terminados. Avance para secção Transferir Imagens Utilizando a Câmara (Transf. Directa) (p. 29) (excepto Windows 2000).



- Consulte o *Guia de Iniciação ao Software* para saber como transferir imagens utilizando o computador.
- Se utilizar Windows 2000, transfira as imagens utilizando comandos do computador.

## Transferir Imagens Utilizando a Câmara (Transf. Directa)

Utilize este método para transferir imagens utilizando operações da câmara (excepto Windows 2000).

**Instale o software antes de transferir imagens com o método Transferência Directa pela primeira vez (p. 26).**

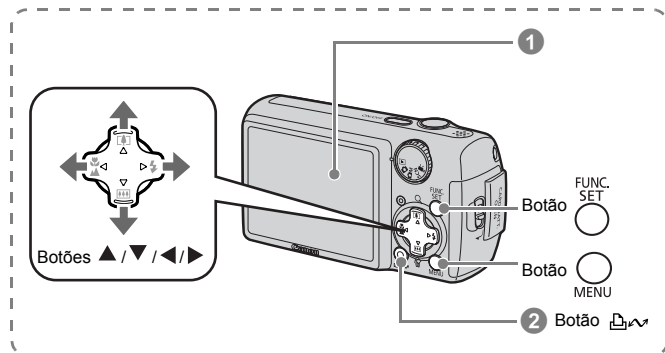

### 1 Verifique se o menu Transf. Directa aparece no LCD da câmara.



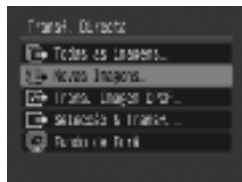

- O botão acende-se a azul.
- Carregue no botão **MENU** se o menu Transf. Directa não aparecer.







### 2 Carregue no botão .

- As imagens que não foram anteriormente transferidas serão transferidas para o computador.

Também pode utilizar as seguintes opções no menu Transf. Directa para definir o método para transferir imagens.



	<b>Todas as Imagens</b>	Transfere e guarda todas as imagens no computador.
	<b>Novas Imagens</b>	Transfere e guarda no computador apenas as imagens que não tenham sido previamente transferidas.
	<b>Trans. Imagem DPOF</b>	Transfere e guarda no computador apenas as imagens com definições de ordem de transferência DPOF.
	<b>Seleção &amp; Transf.</b>	Transfere e guarda no computador imagens individuais, à medida que as visualiza e selecciona.
	<b>Fundo de Ecrã</b>	Transfere e guarda no computador imagens individuais, à medida que as visualiza e selecciona. As imagens transferidas aparecem como fundo no ambiente de trabalho do computador.

## ■ Todas as Imagens/Novas Imagens/Trans. Imagem DPOF

1. Verifique se o menu Transf. Directa aparece no LCD da câmara.
2. Utilize o botão ▲ ou ▼ para seleccionar ,  ou  e carregue no botão .
  - As imagens são transferidas. O botão  pisca a azul enquanto a transferência estiver em progresso.
  - Quando a transferência estiver terminada, volta a aparecer o menu Transf. Directa.
  - Para cancelar a transferência carregue no botão **FUNC./SET**.



## ■ Seleção & Transf./Fundo de Ecrã

1. Verifique se o menu Transf. Directa aparece no LCD da câmara.
2. Utilize o botão ▲ ou ▼ para seleccionar  ou  e prima o botão  (ou **FUNC./SET**).



### 3. Utilize o botão ◀ ou ▶ para seleccionar imagens para transferir e carregue no botão .

- As imagens são transferidas. O botão  pisca a azul enquanto a transferência estiver em progresso.



### 4. Carregue no botão MENU depois de terminar a transferência.

- Volta ao menu Transferência Directa.



Só pode transferir imagens JPEG para o computador como fundo de ecrã.



A opção seleccionada com o botão  é retida, mesmo quando a câmara é desligada. A definição anterior estará activa da próxima vez que aparecer o menu Transf. Directa. O ecrã de selecção de imagem aparece directamente quando a opção [Seleccão & Transf.] ou [Fundo de Ecrã] foi seleccionada pela última vez.

Clique em  no lado inferior direito da janela para fechar o CameraWindow. As imagens transferidas aparecem no computador.

#### ■ Windows



ZoomBrowser EX

#### ■ Macintosh



ImageBrowser

Por defeito, as imagens são guardadas em pastas no computador, de acordo com a data em que foram fotografadas.

# Mapa do Sistema

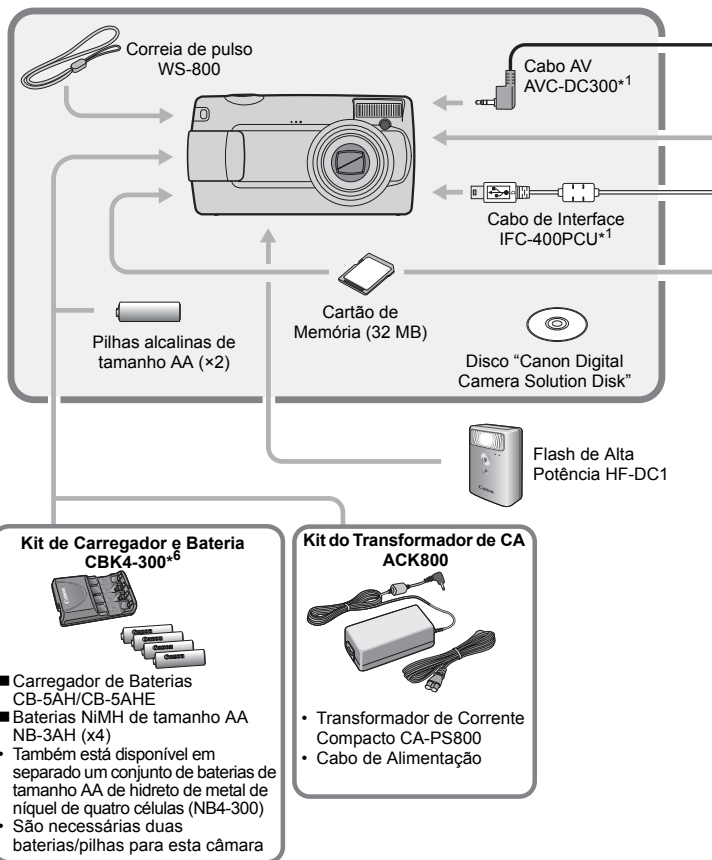

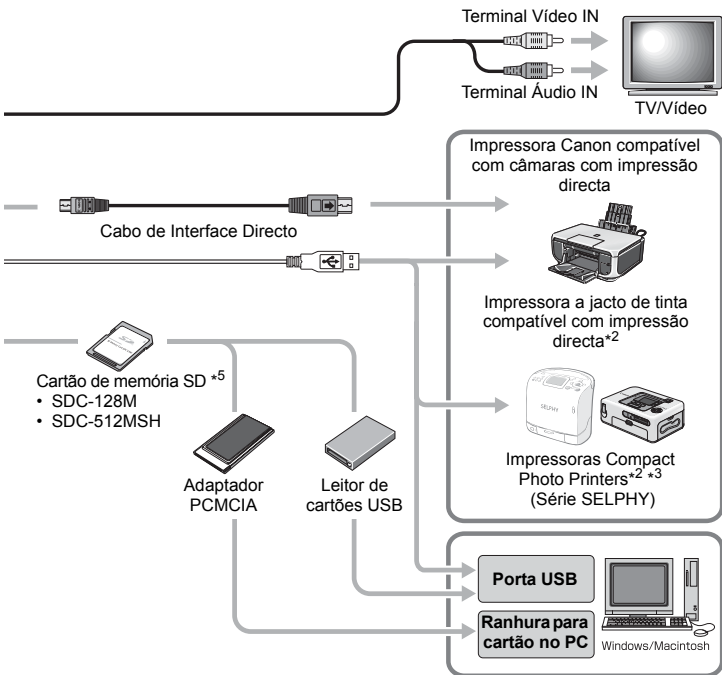

\*1 Também pode ser adquirido em separado.

\*2 Para obter mais informações sobre a impressora, consulte o manual do utilizador fornecido com a mesma.

\*3 Também pode ligar esta câmara à CP-10/CP-100/CP-200/CP-300.

\*4 Para obter mais informações sobre a impressora e os cabos de interface, consulte o manual do utilizador fornecido com a mesma.

\*5 Não vendido em algumas regiões.

\*6 Também pode utilizar o Kit de Carregador e Bateria CBK4-200.

## Acessórios Opcionais

Os seguintes acessórios da câmara são vendidos em separado. Alguns acessórios não são comercializados em certas regiões ou podem já não estar disponíveis.

### ■ Flash

#### • Flash de Alta Potência HF-DC1

Pode utilizar este flash adicional acoplável para captar motivos que estão demasiado distantes para poderem ser iluminados pelo flash incorporado.

### ■ Fontes de Alimentação

#### • Kit do Transformador de CA ACK800

Este kit permite alimentar a câmara a partir de qualquer tomada de parede doméstica normal. Recomendado para alimentar a câmara durante um longo período de tempo ou quando esta está ligada ao computador (não pode ser utilizado para carregar a câmara).

#### • Kit de Carregador e Bateria CBK4-300

Este kit de carregador de baterias/pilhas dedicado inclui um carregador e quatro baterias/pilhas recarregáveis NiMH de tamanho AA (hidreto de metal de níquel). Útil para tirar um grande número de fotografias ou reproduzir muitas imagens. Também pode adquirir separadamente uma bateria NiMH NB4-300, um conjunto de quatro baterias/pilhas NiMH de tamanho AA recarregáveis.

### ■ Outros Acessórios

#### • Cartão de memória SD

Os cartões de memória SD são utilizados para guardar imagens gravadas pela câmara.

Os cartões de memória Canon disponíveis têm capacidade de 128 MB e 512 MB.

#### • Cabo de Interface IFC-400PCU

Utilize este cabo para ligar a câmara a um computador, a uma impressora fotográfica compacta (série SELPHY) ou a uma impressora Compact Photo Printer (consulte o manual do utilizador da impressora).

#### • Cabo AV AVC-DC300

Utilize este cabo para ligar a câmara a um televisor.

## **Impressoras Compatíveis com Impressão Directa**

A Canon disponibiliza as seguintes impressoras vendidas em separado para utilizar com a câmara. Pode fazer impressões com qualidade fotográfica de forma rápida e fácil, ligando a impressora à câmara com um único cabo e utilizando os comandos da câmara.

- **Impressora Compact Photo Printer (série SELPHY)**
- **Impressoras a jacto de tinta**

Para obter mais informações, contacte o revendedor Canon mais próximo.

### **Recomenda-se a utilização de acessórios originais da Canon.**

Este produto foi concebido de forma a oferecer os melhores resultados quando utilizado em conjunto com acessórios originais Canon.

A Canon não se responsabiliza por quaisquer danos neste produto e/ou acidentes, como incêndios, etc., decorrentes de avarias de acessórios que não sejam da marca Canon (p.ex., fuga e/ou explosão de uma bateria/pilha). Tenha em atenção que esta garantia não se aplica a reparações decorrentes de avarias de acessórios que não sejam da marca Canon, apesar de ser possível solicitar a reparação dos mesmos, mediante o pagamento de um determinado valor.



# **Aprender Mais**

# Guia de Componentes

## ■ Parte da Frente

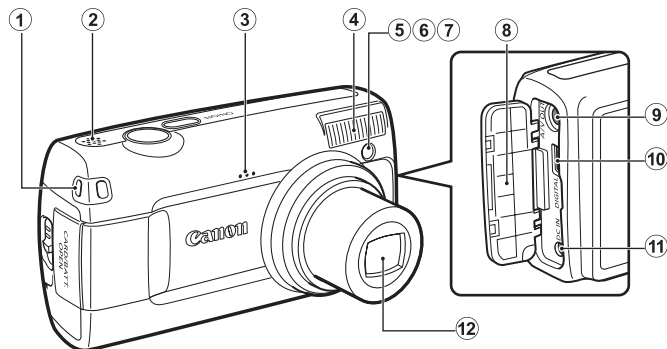

- ① Suporte da Corrente de pulso
- ② Altifalante
- ③ Microfone
- ④ Flash (p. 59)
- ⑤ Luz auxiliar AF (p. 47)
- ⑥ Lâmpada de Redução do Efeito de Olhos Vermelhos (pp. 59, 70)
- ⑦ Lâmpada do Temporizador (p. 62)
- ⑧ Tampa do Terminal
- ⑨ Terminal A/V OUT (saída de Áudio/Vídeo) (p. 129)
- ⑩ Terminal DIGITAL (p. 27)
- ⑪ Terminal DC IN (entrada de alimentação) (p. 156)
- ⑫ Objectiva



## ■ Parte de Trás

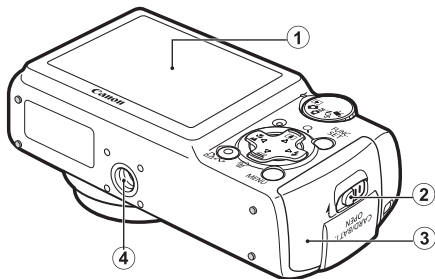

- ① LCD (pp. 44, 51)
- ② Patilha da Tampa da Ranhura do Cartão de Memória/Tampa das Baterias/Pilhas (p. 9)
- ③ Tampa da Ranhura do Cartão de Memória/Tampa das Baterias/Pilhas (p. 9)
- ④ Rosca do Tripé



O LCD pode estar protegido por uma fina película de plástico, para evitar que fique riscado durante a expedição do equipamento. Retire-a antes de utilizar a câmara.

## ■ Controlos

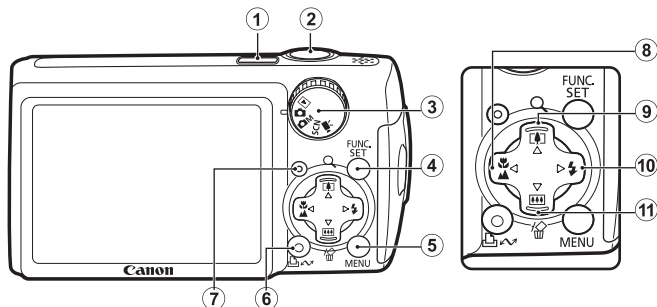

- ① Botão ON/OFF (pp. 12, 14)
- ② Botão do Obturador (p. 14)
- ③ Disco de Modos (pp. 13, 14)
- ④ Botão **FUNC./SET** (p. 42)
- ⑤ Botão **MENU** (p. 43)
- ⑥ Botão (Imprimir/Transferir) (pp. 18, 29, 93)
- ⑦ Indicador (p. 41)
- ⑧ Botão (Macro)/ (Infinito)/ (p. 60)
- ⑨ Botão (Teleobjectiva enquanto dispara)/ (Ampliar em modo de Reprodução)/ (pp. 54, 96)
- ⑩ Botão (Flash)/ (p. 59)
- ⑪ Botão (Grande Angular enquanto dispara)/ (Apagar Imagem Individual em modo de Reprodução)/ (pp. 17, 54)

## Indicador

O indicador da câmara na parte posterior acende-se ou pisca nas seguintes condições.

<b>Verde:</b>	Pronta para disparar (a câmara emite dois sinais sonoros)*/se ligada a um computador/ecrã desligado
<b>Verde Intermitente:</b>	Arranque da câmara/Gravação/Leitura/Eliminação/Transferência de imagem (quando ligada a um computador)
<b>Cor-de-laranja:</b>	Pronta para disparar (flash ligado)
<b>Cor-de-laranja Intermitente:</b>	Pronta para disparar (aviso de trepidação da câmara)/flash a carregar

\* A câmara emite um sinal sonoro se for difícil focar.







Nunca faça o seguinte enquanto o indicador estiver a piscar a verde. Estas acções podem corromper os dados da imagem:

- Abanar ou balançar a câmara
- Desligar a câmara ou abrir a tampa da ranhura do cartão de memória/tampa da bateria/pilha

## Operações Básicas



### Menus e Definições

As definições dos modos de disparo ou de reprodução ou definições da câmara, como as definições de impressão, data/hora e sons, são programadas com o menu FUNC. ou o menu , ,  ou .

#### ■ Botão FUNC./SET (Menu FUNC.)

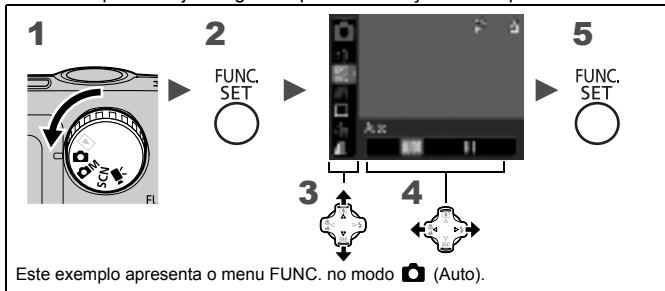
Este menu permite ajustar grande parte das funções de disparo mais comuns.



- 1** Ajuste o disco de modos para , , SCN ou .
- 2** Carregue no botão **FUNC./SET**.
- 3** Utilize o botão **▲** ou **▼** para seleccionar um item de menu.
  - Alguns itens podem não ser seleccionáveis em alguns modos de disparo.
- 4** Utilize o botão **◀** ou **▶** para seleccionar uma opção do item de menu.
  - Há itens que contêm outras opções, programáveis através do botão **MENU**.
  - Depois de seleccionar uma opção, pode carregar no botão do obturador para disparar imediatamente. Depois de disparar, este menu volta a aparecer, permitindo ajustar facilmente as definições.
- 5** Carregue no botão **FUNC./SET**.

## ■ Botão MENU (Menus , , e )

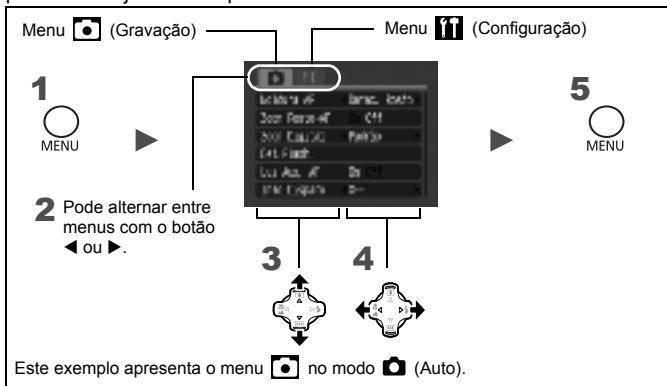

As definições apropriadas de disparo, reprodução ou impressão podem ser ajustadas a partir destes menus.



### 1 Carregue no botão MENU.

### 2 Utilize o botão ◀ ou ▶ para mudar de menu.

- Aparecem os menus a seguir.

Disparar:  Gravação/ Configuração

Reproduzir:  Reprodução/ Impressão/ Configuração

### 3 Utilize o botão ▲ ou ▼ para seleccionar um item de menu.

- Alguns itens podem não ser seleccionáveis em alguns modos de disparo.

### 4 Utilize o botão ◀ ou ▶ para seleccionar uma opção.

- Os menus seguidos de parêntesis (...) só podem ser definidos depois de carregar no botão FUNC./SET para ver o menu seguinte. Carregue novamente no botão FUNC./SET para confirmar a definição e depois carregue no botão MENU para voltar ao ecrã do menu.

### 5 Carregue no botão MENU.

## Informação Apresentada no LCD e Menus

Modos de Disparo Disponíveis >> p. 176

### Modo de Disparo

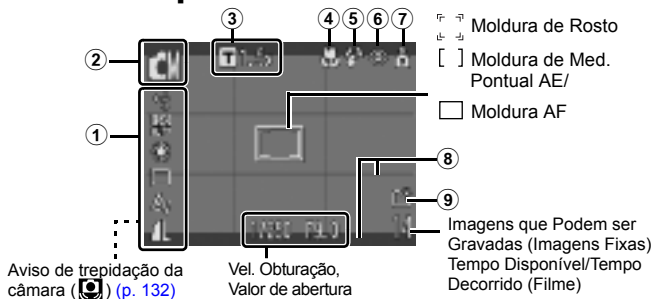

	Conteúdo	Método de Configuração
①	Compensação de exposição, velocidade ISO, resolução, etc.	Botão <b>FUNC./SET</b> (Menu FUNC.)
②	Modo de disparo	Disco de Modos, botão <b>FUNC./SET</b> (Menu FUNC.)
③	Conversor Tele-Digital ( <b>T</b> 1.5x/1.9x)/ Factor de Zoom Digital/Zoom de Segurança ( )	Botão <b>MENU</b> (Menu Gravação)
④	Macro ( )/Infinito ( )	Botão /
⑤	Flash ( )	Botão
⑥	Red.Olhos Verm. ( )	Botão <b>MENU</b> (Menu Gravação [Def.Flash])
⑦	Rotação Auto ( )	Botão <b>MENU</b> (Menu Configuração)
⑧	Modos Exibição	Botão <b>MENU</b> (Menu Gravação)
⑨	Criar Pasta ( )	Botão <b>MENU</b> (Menu Configuração)

### Acerca do Indicador de Carga da Bateria/Pilhas

Quando a carga da bateria/pilhas está fraca, pisca a vermelho no LCD. Substitua a bateria/pilhas assim que possível, se utilizar a câmara durante um longo período de tempo.

## Modo de Reprodução

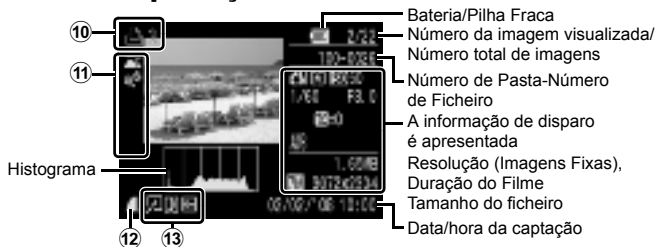

	Conteúdo	Método de Configuração
10	Lista de Impressão	Botão  , botão <b>MENU</b> (Menu Impressão)
	Categoria Auto (  )	Botão <b>MENU</b> (Menu Gravação)
11	M. Categoria (  )	Botão <b>MENU</b> (Menu Reprodução)
12	Resolução, Compressão (Imagem Fixa)/ Filme (  )	Botão <b>FUNC./SET</b> (Menu FUNC.)
	Red.Olhos Verm./Redimensionar (  )	
13	Imagem com anotação de som anexada (  )	Botão <b>MENU</b> (Menu Reprodução)
	Estado da Protecção (  )	

As informações seguintes também podem aparecer com algumas imagens.

	Está anexado um ficheiro de outro tipo que não WAVE
	Imagem JPEG não suportada pelas regras de sistema de ficheiros para câmaras (pp. 132, 163)
	Imagem RAW
	Tipo de dados não reconhecido



- As informações de imagens gravadas com outras câmaras podem não ser apresentadas correctamente.
- Aviso de Sobreposição  
Nos casos a seguir, as partes da imagem com sobreposição piscam:
  - Ao visualizar uma imagem no LCD imediatamente depois de disparar (Detalhada)
  - Quando se utiliza o modo de Visualização Detalhada do modo de Reprodução

## Função Histograma

O histograma é um gráfico que permite verificar o brilho da imagem. Quanto maior for o desvio do gráfico para a esquerda, mais escura é a imagem. Quanto maior for o desvio do gráfico para a direita, mais clara é a imagem. Pode corrigir o brilho da imagem antes de fotografar, utilizando a função de compensação de exposição (p. 82).

### Exemplos de Histogramas



Imagem Escura



Imagem Equilibrada



Imagem Clara















## Menu FUNC.

Item do menu	Opções	Página
Modo de Disparo		
(Imagens fixas)		pp. 14, 60, 66, 68
(Filme)		pp. 22, 72
Compensação de Exposição	-2...+2	p. 82
Disparo Lento	1" ... 15"	p. 84
Velocidade ISO	ISO AUTO ISO 511 ISO 80 ISO 100 ISO 200 ISO 400 ISO 800 ISO 1600	p. 81
Balanço Brancos	AWB	p. 86
Modo de Disparo		pp. 62, 69
Minhas Cores		p. 89
Resolução (imagens fixas)	L M1 M2 M3 S	p. 64
Compressão (imagens fixas)		pp. 64, 65
Resolução (Filmes)	640 640 320 160	p. 74



## Menu Gravação

\*Predefinição

Item do menu	Opções	Página
Moldura AF	Detec. Rosto*/AiAF/Centro	p. 76
Zoom Ponto-AF	On/Off*	p. 75
Zoom Digital		p. 55
(Imagens fixas)	Padrão*/Off/1.5x/1.9x	
(Filme)	Padrão*/Off (Apenas em modo de Filme Normal)	
Def.Flash		p. 70
Sinc. Lenta	On/Off*	
Corr.Olh-Ver	On/Off*	
Lâmp.Olh-Ver	On*/Off	
Medição de Luz	 */  / 	p. 83
Luz Aux. AF	On*/Off	p. 133
Info.Disparo	On/Off*	p. 51
Visualização	Off/2*-10 segundos/Reter	p. 15
Info Revisão	Off*/Detalhada	p. 51
Categoria Auto	On*/Off	p. 92
Modos Exibição		p. 91
(Imagens fixas)	Off*/Grelha/Guia 3:2/Ambas	
(Filme)	Off*/Grelha	
Definir botão 	 */  /  /  /  /  /  /  /  /  / 	p. 93

## Menu Reprodução

Item do menu	Página
Vis.Imagem	p. 97
Vis.Inform.	p. 51
Saltar para	p. 99
Apresentação	p. 104
M. Categoria	p. 98
Red.Olhos Verm.	p. 105
Redimensionar	p. 110
Anotação Som	p. 112
Proteger	p. 113
Rodar	p. 102
Apagar todas	p. 114
Ordem Transf.	p. 119
Retomar	p. 16
Ef. Transição	p. 103

## Menu Impressão

Item do menu	Tópico	Página
Imprimir	Apresenta o menu Imprimir.	p. 115
Selec. Imagens & Qtd	Configura definições de impressão para imagens individuais à medida que as visualiza.	
Selec. Todas Imagens	Configura definições de impressão para todas as imagens.	
Limpar Todas as Def.	Apaga todas as definições de impressão das imagens.	
Def. de Impressão	Configura estilos de impressão.	



## Menu Configuração

\*Predefinição

Item do menu	Opções	Página/Tópico
Sem som	On/Off*	Definir para [On] para cortar todos os sons. (Excepto quando a tampa da ranhura do cartão de memória/tampa da bateria/pilhas é aberta durante uma gravação.)
Volume	Off/1/2*/3/4/5	Ajusta o volume do som inicial, de funcionamento, do temporizador, do obturador e de reprodução. O volume não pode ser ajustado se definir [Sem som] para [On].
Vol. Inicial		Ajusta o volume do som de arranque quando a câmara está ligada.
Vol. Operação		Ajusta o volume dos sons de funcionamento que se ouvem quando carrega em qualquer botão, além do botão do obturador.
Vol. Temporiz.		Ajusta o volume de som do temporizador emitido 2 seg. antes de soltar o obturador.
Vol. Obturador		Ajusta o volume de som emitido quando solta o obturador. O som do obturador não é emitido durante a gravação de um filme.
Vol. Reprodução		Ajusta o volume de reprodução dos filmes e das anotações de som.
Imagem Inicial	On*/Off	Permite definir se a imagem inicial aparece ou não quando liga a câmara.
Poupar Energia		<a href="#">p. 121</a>
Desligar Auto	On*/Off	
Desligar LCD	10 seg./20 seg./ 30 seg./1 min.*/ 2 min./3 min.	
Data/Hora		<a href="#">p. 12</a>

Item do menu	Opções	Página/Tópico
Formatar		Também pode seleccionar um formato de baixo nível (p. 122).
Num. Ficheiros	Contínua*/ Reinic. Auto	p. 123
Criar Pasta		p. 125
Criar Nova Pasta	Marca de verificação (On)/ Sem marca de verificação (Off)	
Criar Auto	Off*/ Diariamente/ Segunda-Domingo/Mensal (Também pode definir uma hora)	
Rotação Auto	On*/Off	p. 127
Retração Obj.	1 minuto*/ 0 segundos	Define o tempo de retracção da objectiva quando se passa do modo de Disparo para o modo de Reprodução.
Idioma		p. 13
Sistema Vídeo	NTSC/PAL	p. 129
Método de Imp.	Auto*/ 	Ver abaixo.
Reiniciar Tudo		p. 128

### Método de Impressão

Pode alterar o método de ligação da impressora. Regra geral, não é necessário alterar as definições, mas deve seleccionar  quando imprimir uma imagem gravada no modo  (Panorâmico) na definição de página inteira com papel de grandes dimensões, utilizando uma Impressora Compact Photo Printer SELPHY CP750/CP740/CP730/CP720/CP710/CP510/CP520 da Canon. Uma vez que esta definição é guardada mesmo quando a câmara é desligada, certifique-se de que volta a seleccionar [Auto] para imprimir imagens com outros tamanhos. (No entanto, não pode ser alterada quando a impressora está ligada.)

## Utilizar o LCD



Modos de Disparo Disponíveis >> p. 176

Pode alternar entre modos de visualização no LCD.

Consultar *Informação Apresentada no LCD e Menus* para detalhes (p. 44).

	Método de Configuração	Conteúdo Configurável
Durante o disparo (Modo de disparo)	Menu Gravação [Info.Disparo]	On/Off
Durante a visualização de gravação (enquanto a imagem é visualizada imediatamente após ser captada)	Menu Gravação [Info Revisão]	Off/Detalhada
Durante a reprodução (modo de Reprodução)	Menu Reprodução [Vis.Inform.]	Off/Standard/Detalhada

### ■ Durante o Disparo (Modo de Disparo)



Off



On

### ■ Durante a Reprodução (Modo de Reprodução)/ Visualização da Gravação (Visualizar uma Imagem Imediatamente após o Disparo)



Off



Standard

(Apenas durante a reprodução)



Detalhada

## Alterar entre a Informação Apresentada em Modo de Disparo ou de Visualização de Gravação

### 1 Seleccionar [Info.Disparo] ou [Info Revisão].

1. Carregue no botão **MENU**.
2. No menu , utilize o botão ▲ ou ▼ para seleccionar [Info.Disparo] ou [Info Revisão].

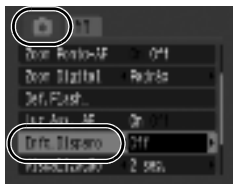

### 2 Aceitar a definição.

1. Utilize o botão ◀ ou ▶ para alternar entre opções.
2. Carregue no botão **MENU**.



## Alternar a Apresentação de Informação no Modo de Reprodução

### 1 Seleccionar [Vis.Inform.]

1. Carregue no botão **MENU**.
2. No menu , utilize o botão ▲ ou ▼ para seleccionar [Vis.Inform.].

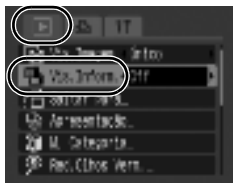

### 2 Aceitar a definição.

1. Utilize o botão ◀ ou ▶ para alternar entre opções.
2. Carregue no botão **MENU**.





- A informação de disparo é apresentada durante cerca de 6 segundos quando se altera uma definição, seja qual for o modo de visualização seleccionado.
- O LCD não muda para a apresentação detalhada no modo de Visualização Ampliada (p. 96) ou no modo de Reprodução de Índice (p. 97).

### **Apresentação Nocturna**

Quando estiver a disparar em condições de pouca luz, a câmara ilumina automaticamente o LCD de acordo com a luminosidade do motivo\*, facilitando o seu enquadramento.

\* Embora possa aparecer ruído e o movimento do motivo que aparece no LCD possa ficar irregular, isso não tem qualquer efeito na imagem gravada. O brilho da imagem apresentada no visor e o brilho da imagem real gravada serão diferentes.



## Funções de Disparo Normalmente Utilizadas

### **Fotografar com o Zoom Óptico**



O zoom pode ser ajustado de 38 mm a 132 mm (distância focal) para o equivalente a filmes de 35 mm.

#### **1** Carregue no botão ou .

-  **Grande Angular:** Afasta o motivo.
-  **Teleobjectiva:** Aproxima o motivo.

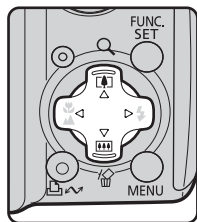



## Utilizar o Zoom Digital/Conversor Digital de Teleobjectiva



**Modos de Disparo Disponíveis** >> p. 176

Pode combinar o zoom digital com o zoom óptico ao fotografar. As características de disparo disponíveis e as distâncias focais disponíveis (equivalentes a filme de 35 mm) são as seguintes:



Seleção	Distância Focal	Características de Disparo
<b>Padrão</b>	38 – 528 mm	Permite disparar com factores de zoom até 14x, com combinação de zoom digital e óptico. No modo de Filme, só pode seleccionar o modo Standard.
<b>Off</b>	38 – 132 mm	Permite disparar sem zoom digital.
<b>1.5x</b>	57 – 198 mm	O zoom digital é fixado no factor de zoom seleccionado e a distância focal muda para teleobjectiva máxima. Isto permite uma velocidade do obturador mais rápida e uma redução na trepidação da câmara, ao contrário do que acontece com uma fotografia tirada do mesmo ângulo de visão com [Padrão] ou [Off].
<b>1.9x</b>	72,2 – 251 mm	



- Não pode utilizar o zoom digital nos modos (Data do Selo) ou (Panorâmico).
- Não pode utilizar as definições [1.5x] e [1.9x] no modo .



## Zona de Zoom de Segurança

Dependendo da resolução definida, pode mudar de zoom óptico para zoom digital sem fazer uma pausa cuja duração possa deteriorar a qualidade da imagem (Zoom de Segurança).

Aparece o ícone  quando se atinge o factor máximo sem deterioração da imagem e pode avançar ainda mais zoom carregando de novo no botão  (não disponível em ).

## Factor de Zoom de Segurança

Resolução	Zoom óptico	Zoom Digital
<b>L</b>	3.4x →	
<b>M1</b>	4.0x →	
<b>M2</b>	5.1x →	
<b>M3</b>	6.5x →	
<b>S</b>		14x →

-  Zoom Óptico (Zona sem deterioração)
-  Zoom Digital (Zona sem deterioração)
-  Zoom Digital (Zona com deterioração)

## Fotografar com o Zoom Digital

### 1 Seleccionar [Zoom Digital].

1. Carregue no botão **MENU**.
2. No menu , utilize o botão **▲** ou **▼** para seleccionar [Zoom Digital].

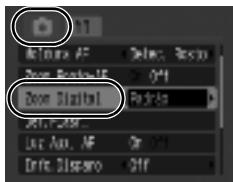

### 2 Aceitar a definição.

1. Utilize o botão **◀** ou **▶** para seleccionar [Padrão].
2. Carregue no botão **MENU**.

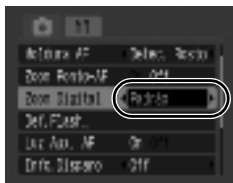

### 3 Carregar no botão e disparar.

- O factor combinado de zoom digital com zoom óptico é apresentado no LCD.
- A imagem pode aparecer desfocada, dependendo da resolução seleccionada (o factor de zoom aparece em azul).
- Carregue no botão  para reduzir o zoom.



## Fotografar com o Conversor Digital de Teleobjectiva

A função de conversor digital de teleobjectiva utiliza o zoom digital para obter os efeitos de uma teleobjectiva (objectiva usada para tirar fotografias de longe).

### 1 Seleccionar [Zoom Digital].

1. Carregue no botão **MENU**.
2. No menu , utilize o botão **▲** ou **▼** para seleccionar [Zoom Digital].

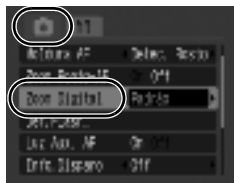



### 2 Aceitar a definição.

1. Utilize o botão **◀** ou **▶** para seleccionar [1.5x] ou [1.9x].
2. Carregue no botão **MENU**.



### 3 Ajustar o ângulo de visão com o botão ou e disparar.

-  aparece no LCD.
- A imagem pode aparecer grosseira, dependendo da resolução seleccionada (o ícone  e o factor de zoom aparecem a azul).



## ⚡ Utilizar o Flash



Modos de Disparo Disponíveis >> p. 176

### 1 Carregue no botão ⚡.

1. Utilize o botão ◀ ou ▶ para alterar o modo de flash.

⚡A : [Auto]

⚡ : [On]

⊙ : [Off]

- Pode configurar definições detalhadas para o flash quando carrega no botão **MENU** enquanto este ecrã é apresentado (p. 70).
  - Sinc. Lenta, Corr.Olh-Ver, Lâmp.Olh-Ver
- O LCD desliga-se enquanto o flash carrega.



Se aparecer o ícone  de aviso de trepidação da câmara, recomenda-se a utilização de um tripé ou outro dispositivo semelhante para tirar fotografias.

## **Fotografar Grandes Planos/Infinito (Macro/Infinito/Super Macro)**



**Modos de Disparo Disponíveis** >>> p. 176

Pode fotografar grandes planos ou o infinito.

Modo de Disparo	Características
<b>Macro</b>	<p>Utilize este modo para fotografar grandes planos de flores ou de objectos pequenos.</p> <p><b>Área da imagem com a Distância Mínima de Focagem desde a Extremidade da Objectiva ao Motivo</b></p> <ul style="list-style-type: none"> <li>Definição de máximo de grande angular: 53 x 40 mm Distância mínima de focagem: 5 cm</li> <li>Definição de máximo de teleobjectiva: 76 x 57 mm Distância mínima de focagem: 25 cm</li> </ul>
<b>Infinito</b>	<p>Utilize este modo quando a distância entre a extremidade da objectiva e o motivo for de 3 m ou mais.</p>
<b>Super Macro</b>	<p>Pode fotografar uma área de 17 x 13 mm, a uma distância de focagem próxima de 1 cm entre a extremidade da objectiva e o motivo (distância mínima de focagem), com o máximo de grande angular. Com o zoom digital definido para o factor máximo (aprox. 4.0x), pode fotografar uma área de 4,2 x 3,2 mm.</p>



### Fotografar em Modo Macro/Infinito

#### 1 Carregue no botão / .

- Utilize o botão ◀ ou ▶ para seleccionar  ou .



#### Para Cancelar o Modo Macro/Infinito







Carregue no botão  /  e utilize o botão ◀ ou ▶ para seleccionar  (Normal).



Utilizar o flash no modo Macro pode fazer com que as extremidades da imagem fiquem escuras.

## Fotografar no Modo Super Macro

### 1 Seleccionar .

1. Defina o disco de modos para M.
2. Carregue no botão **FUNC./SET**.
3. Utilize o botão  ou  para seleccionar  e escolha  com o botão  ou .
4. Carregue no botão **FUNC./SET**.



Em modo Super Macro, o nível de zoom é fixado com o máximo de grande angular.

## Utilizar o Temporizador



Modos de Disparo Disponíveis >> p. 176

Pode definir antecipadamente o tempo de atraso e o número de disparos que quiser.

	<p><b>Temporizador 10seg.:</b> dispara 10 segundos depois de carregar no botão do obturador.</p> <ul style="list-style-type: none"> <li>• 2 segundos antes de soltar o obturador, a lâmpada e o som do temporizador aceleram.</li> </ul>
	<p><b>Temporizador 2seg.:</b> dispara 2 segundos depois de carregar no botão do obturador.</p> <ul style="list-style-type: none"> <li>• Quando carrega no botão do obturador, ouve-se várias vezes o sinal sonoro do temporizador, a lâmpada do temporizador fica intermitente e o obturador solta-se 2 segundos depois.</li> </ul>
	<p><b>Personalizado:</b> pode alterar o tempo de atraso (0 – 10, 15, 20, 30 seg.) e o número de disparos (1 – 10).</p> <ul style="list-style-type: none"> <li>• Se definir [Atraso] para 2 ou mais segundos, o som do temporizador começa a ser emitido 2 segundos antes de soltar o obturador. Quando o número de [Disparos] está definido para mais do que 2, o temporizador só emite um sinal sonoro antes do primeiro disparo.</li> <li>• Esta função não pode ser utilizada no modo Filmes.</li> </ul>

### 1 Configurar o modo de temporizador.

1. Carregue no botão **FUNC./SET**.
2. Utilize o botão ▲ ou ▼ para seleccionar e o botão ◀ ou ▶ para alterar a opção.
3. Carregue no botão **FUNC./SET**.



### 2 Disparar.

- Quando carrega no botão do obturador até ao fim, a lâmpada do temporizador começa a piscar.\*

\* Se definir [Lâmp.Olh-Ver] em [Def.Flash] para [On], a lâmpada do temporizador acende-se 2 segundos antes de o flash disparar (p. 70).



## Para Cancelar o Temporizador

Siga o Passo 1 para ver .

## Alterar o Tempo de Atraso e o Número de Disparos (📷)

### 1 Seleccionar 📷.

1. Carregue no botão **FUNC./SET**.
2. Utilize o botão ▲ ou ▼ para seleccionar  e escolha 📷 com o botão ◀ ou ▶.



### 2 Aceitar a definição.

1. Carregue no botão **MENU**.
2. Utilize o botão ▲ ou ▼ para seleccionar [Atraso] ou [Disparos] e altere as definições com o botão ◀ ou ▶.
3. Carregue no botão **MENU**.
4. Carregue no botão **FUNC./SET**.



Se definir a opção [Disparos] para 2 ou mais disparos, acontece o seguinte:

- A exposição e o balanço de brancos são bloqueados para as definições seleccionadas para o primeiro disparo.
- Se utilizar o flash, o intervalo entre disparos aumenta, porque o flash tem de ser carregado.
- O intervalo entre disparos pode aumentar se a memória incorporada da câmara ficar cheia.
- Os disparos param automaticamente quando o cartão de memória fica cheio.

## Alterar a Resolução (Imagens Fixas)



Modos de Disparo Disponíveis >> p. 176

### 1 Seleccione a resolução.

1. Carregue no botão **FUNC./SET**.
2. Utilize o botão **▲** ou **▼** para seleccionar **[M]** e o botão **◀** ou **▶** para alterar a opção.
3. Carregue no botão **FUNC./SET**.



### Valores aproximados para Resolução

Resolução				Finalidade*
<b>L</b> (Grande)	7M	3072 x 2304 pixels	Alta ↑	Imprimir para cerca do formato A3 297 x 420 mm
<b>M1</b> (Média 1)	5M	2592 x 1944 pixels		Imprimir para cerca do formato A4 210 x 297 mm Imprimir para cerca do formato Letter 216 x 279 mm
<b>M2</b> (Média 2)	3M	2048 x 1536 pixels		Imprimir para cerca do formato A5 148 x 210 mm
<b>M3</b> (Média 3)	2M	1600 x 1200 pixels		Imprimir em formato de postal 148 x 100 mm Imprimir em formato L 119 x 89 mm
<b>S</b> (Pequena)	0.3M	640 x 480 pixels		Baixa ↓
<b>[Data do Selo]</b> (Data do Selo)	2M	1600 x 1200 pixels		Imprimir imagens com data do selo (p. 20) em formato L ou postal (pode verificar a área de impressão com as proporções de 3:2 à medida que fotografa).

 <b>(Panorâmico)</b>	3072 x 1728 pixels	Imprimir em papel de grandes dimensões (pode verificar a composição com as proporções de 16:9 à medida que fotografa. As áreas que não forem gravadas aparecem no LCD como um contorno a preto.)
---	--------------------	--

• : Resolução aproximada. (M é a abreviatura de megapixels.)

\* Os formatos do papel variam conforme as regiões.



- Consulte *Cartões de Memória e Capacidades Estimadas* (p. 167).
- Consulte *Tamanhos de Dados de Imagem (Estimados)* (p. 169).

## Alterar a Compressão (Imagens Fixas)





Modos de Disparo Disponíveis >>> p. 176

### 1 Seleccionar uma definição de compressão.

1. Carregue no botão **FUNC./SET**.
2. Utilize o botão **▲** ou **▼** para seleccionar  e carregue no botão **MENU**.
3. Utilize o botão **◀** ou **▶** para alterar a opção.
4. Carregue no botão **FUNC./SET**.



### Valores Aproximados das Definições de Compressão

Compressão		Finalidade
 Superfina	Alta Qualidade	Fotografar imagens de qualidade superior
 Fina	↕	Fotografar imagens de qualidade normal
 Normal	Normal	Fotografar mais imagens

# Vários Métodos de Disparo

## SCN Modos de Disparo para Cenas Específicas

SCN

Modos de Disparo Disponíveis &gt;&gt;&gt; p. 176

Pode fotografar com as definições mais adequadas para a cena.

### 1 Seleccione um modo de disparo.

1. Defina o disco de modos para **SCN**.
2. Carregue no botão **FUNC./SET**.
3. Utilize o botão ▲ ou ▼ para seleccionar  e o botão ◀ ou ▶ para seleccionar um modo.
4. Carregue no botão **FUNC./SET**.



#### Retrato

Produz um efeito suave ao fotografar pessoas.



#### Fotografia Nocturna

Permite fotografar pessoas contra fundos nocturnos ou de crepúsculo, reduzindo os efeitos de trepidação da câmara quando a segura firmemente, mesmo sem utilizar um tripé.



#### Crianças&Animais

Permite captar motivos em constante movimento, tais como crianças e animais de estimação, sem perder boas oportunidades fotográficas.



### Interior

Previne a trepidação da câmara e mantém a verdadeira cor dos motivos quando fotografa num ambiente de luz fluorescente ou de tungsténio.



### Pôr do Sol

Permite captar pôres-do-sol em cores vivas.



### Folhagem

Fotografa árvores e folhas – como rebentos, folhas de Outono ou flores a abrir – em cores vivas.



### Neve

Permite fotografar sem a característica coloração azulada e sem fazer com que as pessoas apareçam escuras num fundo de neve.



### Praia

Fotografa sem que as pessoas apareçam escuras junto da água ou da areia, onde o reflexo do sol é intenso.



### Fogo Artificio





Capta de forma nítida o fogo-de-artificio no céu e com uma exposição ideal.



### Polarização

Selecciona a velocidade ISO, o balanço de brancos e o balanço de cores ideais para capturar imagens de peixes e outros itens num aquário interior.



- A velocidade de obturação é lenta no modo . Utilize sempre um tripé, para evitar a trepidação da câmara.
- No modo , ,  ou , a velocidade ISO pode aumentar e provocar ruídos na imagem, dependendo do motivo que está a fotografar.



## Fotografar no Modo Manual



Modos de Disparo Disponíveis >>> p. 176

Permite seleccionar definições manualmente, tal como a compensação de exposição, o balanço de brancos ou Minhas Cores.

### 1 Seleccionar o modo Manual.

1. Defina o disco de modos para .
2. Carregue no botão **FUNC./SET**.
3. Utilize o botão ◀ ou ▶ para seleccionar .
4. Carregue no botão **FUNC./SET**.



# Disparos Contínuos



Modos de Disparo Disponíveis >> p. 176



Neste modo, a câmara efectua disparos contínuos enquanto carregar no botão do obturador. Se utilizar o cartão de memória recomendado\*, pode disparar continuamente (disparos contínuos suaves) a um intervalo definido até o cartão de memória ficar cheio (p. 167).

## \*Cartão de memória recomendado:

Cartão de memória de velocidade super elevada SDC-512MSH (vendido em separado) formatado com baixo nível (p. 122) imediatamente antes de disparar.

- Isto reflecte os critérios de disparo standard estabelecidos pela Canon. Os resultados reais podem variar de acordo com o motivo e com as condições de disparo.
- Mesmo que os disparos contínuos parem de repente, o cartão de memória pode não estar cheio.

## 1 Seleccionar .

1. Carregue no botão **FUNC./SET**.
2. Utilize o botão **▲** ou **▼** para seleccionar  e escolha  com o botão **◀** ou **▶**.
3. Carregue no botão **FUNC./SET**.



## 2 Disparar.

- A câmara continua a gravar imagens sucessivas enquanto carregar no botão do obturador. A gravação pára quando soltar o botão do obturador.

## Para Cancelar os Disparos Contínuos

Siga o Passo 1 para ver .



- O intervalo entre disparos aumenta se a memória incorporada da câmara ficar cheia.
- Se utilizar o flash, o intervalo entre disparos aumenta, porque o flash tem de ser carregado.

## Definir o Flash



Modos de Disparo Disponíveis >>> p. 176

<b>Sinc. Lenta</b>	A temporização do flash está ajustada para velocidades de obturação lentas. Isto reduz a probabilidade de que apenas o fundo apareça escuro ao tirar uma fotografia nocturna ou interior. Quando [Sinc. Lenta] está definida para [On], a câmara poderá tremer e afectar a imagem. Recomenda-se a utilização de um tripé.
<b>Corr.Olh-Ver</b>	Procura e corrige automaticamente o efeito de olhos vermelhos na imagem quando o flash disparar.
<b>Lâmp.Olh-Ver</b>	A lâmpada de redução do efeito de olhos vermelhos acende-se a cor-de-laranja antes do disparo do flash. Esta função reduz a probabilidade de o reflexo da luz do flash fazer com que os olhos pareçam vermelhos quando o flash dispara.



### Red.Olhos Verm.

- Quando a [Corr.Olh-Ver] está definida para [On], apenas a imagem corrigida é registada no cartão de memória.
- Se a área em torno dos olhos estiver vermelha, em caso de uso de sombra de olhos vermelha, por exemplo, essa área pode também ser corrigida. Se isso suceder, definir [Corr.Olh-Ver] para [Off].
- Os olhos vermelhos podem não ser detectados automaticamente ou não ser totalmente corrigidos em algumas imagens. Em ambos os casos, pode corrigir imagens com a [Red.Olhos Verm.] no menu  (p. 105).

## 1 Seleccionar [Def.Flash].

1. Carregue no botão **MENU**.
2. No menu , utilize o botão **▲** ou **▼** para seleccionar [Def.Flash].
3. Carregue no botão **FUNC./SET**.

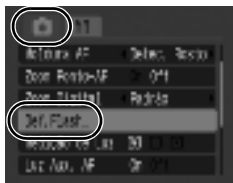



## 2 Aceitar a definição.

1. Utilize o botão ▲ ou ▼ para seleccionar uma função.
2. Utilize o botão ◀ ou ▶ para seleccionar [On] ou [Off].
3. Carregue no botão **MENU**.

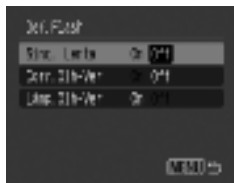

- Também pode visualizar este menu carregando no botão ⚡, seguido do botão **MENU** (p. 59).

## 3 Carregue no botão **MENU**.

## Fazer Filmes



**Modos de Disparo Disponíveis** >> p. 176

Estão disponíveis os seguintes modos de filme.

O tempo de gravação varia em função da capacidade do cartão de memória utilizado (p. 168).



### Normal

Pode seleccionar a resolução e gravar até encher o cartão de memória (se estiver a utilizar um cartão de memória de velocidade super rápida, como o SDC-512MSH recomendado). Neste modo, pode utilizar o zoo digital zoom enquanto filma (p. 55).

- Tamanho Máximo: 4 GB\*/filme





### Compacto

Uma vez que a resolução é baixa e o tamanho dos dados é pequeno, este modo é apropriado para enviar filmes como anexos de e-mail ou quando a capacidade do cartão de memória é baixa.

- Duração Máxima do Filme: 3 minutos

\* Mesmo que o ficheiro não atinja 4 GB, a gravação é interrompida quando o tempo de gravação atinge uma hora. Dependendo da capacidade e velocidade de escrita de dados do cartão de memória, a gravação pode ser interrompida antes de o tamanho do ficheiro atingir 4 GB ou de o tempo de gravação atingir uma hora.

## 1 Seleccionar um modo de disparo.

1. Defina o disco de modos para .
2. Carregue no botão **FUNC./SET**.
3. Utilize o botão ▲ ou ▼ para seleccionar  e o botão ◀ ou ▶ para alterar a opção.
4. Carregue no botão **FUNC./SET**.



## 2 Filmar.

- Se carregar no botão do obturador até meio, define automaticamente a exposição, a focagem e o balanço de brancos.
- Se carregar no botão do obturador até ao fim, começa a gravar o filme e o som em simultâneo.
- Quando está a gravar, o tempo de gravação e indicação [● REC] aparecem no LCD.
- Carregar novamente no botão do obturador até ao fim pára a gravação.  
A gravação pára automaticamente nas seguintes circunstâncias:
  - Depois de decorrido o tempo máximo de gravação ou esgotada a capacidade máxima
  - Quando a memória incorporada ou o cartão de memória ficam cheios



- Recomenda-se a utilização de um cartão de memória que tenha sido formatado na câmara para fazer filmes (p. 122). Pode utilizar o cartão fornecido com a câmara sem que seja necessário formatá-lo.
- Durante a gravação, tenha em atenção o seguinte:
  - Não toque no microfone (p. 38).
  - Não carregue em nenhum botão para além do obturador, ou do botão [▲] ou [■]. O som que os botões fazem fica gravado no filme.
  - A câmara ajusta automaticamente a exposição e o balanço de brancos de acordo com as condições de filmagem durante a gravação. No entanto, tenha em atenção que os sons emitidos pela câmara durante o ajuste automático da exposição também podem ficar gravados.
- As definições de focagem e do zoom óptico mantêm-se fixas durante os fotogramas subsequentes nos valores seleccionados para o primeiro fotograma.



- Ajuste o zoom antes de filmar. O factor combinado do zoom óptico e digital é apresentado no LCD. Quando o factor é apresentado a azul, significa que a imagem ficará deteriorada.
- O zoom digital apenas pode ser utilizado enquanto filma em [640] e [480] no modo Standard.
- É necessário o QuickTime para reproduzir ficheiros de filme (Tipo de dados: AVI/Método de compressão: Motion JPEG) num computador (apenas Windows 2000).

## Alterar Resolução/Taxa de Fotogramas

Pode alterar a resolução se o modo de Filme estiver definido para  (Normal). A taxa de fotogramas pode ser definida dependendo da resolução definida.







### 1 Seleccionar a resolução.

1. Carregue no botão **FUNC./SET**.
2. Utilize o botão **▲** ou **▼** para seleccionar  e o botão **◀** ou **▶** para alterar a opção.
3. Carregue no botão **FUNC./SET**.



## Resolução e Taxas de Fotogramas

As taxas de fotograma indicam o número de fotogramas gravados ou reproduzidos a cada segundo. Quanto mais alta for a taxa de fotograma, mais suave é o aspecto do movimento.

 Normal	 *1	640 x 480 pixels, 20 fotogramas/seg.
	 *2	640 x 480 pixels, 20 fotogramas/seg. LP
		320 x 240 pixels, 30 fotogramas/seg.
 Compacto		160 x 120 pixels, 15 fotogramas/seg.

\*1 Predefinição.

\*2 Para dar prioridade à duração da gravação sobre a qualidade, seleccione a opção visualizando [LP] (Long Play). Para o mesmo formato de ficheiro, pode gravar aproximadamente o dobro do tempo.



- Consulte *Cartões de Memória e Capacidades Estimadas* (p. 167).
- Consulte *Tamanhos de Dados de Imagem (Estimados)* (p. 169).

## Verificar a Focagem e Expressões Faciais

### Faciais



Modos de Disparo Disponíveis >>> p. 176

Pode aumentar a moldura da área de apresentação AF para verificar a focagem e as expressões faciais à medida que compõe e dispara. Para o fazer, deve primeiro definir a [Moldura AF] no menu para [Detec. Rosto] ou [Centro].

#### 1 Seleccionar [Zoom Ponto-AF].

1. Carregue no botão **MENU**.
2. No menu , utilize o botão ou para seleccionar [Zoom Ponto-AF].

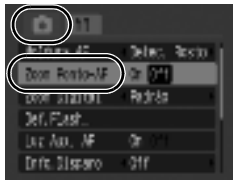

#### 2 Aceitar a definição.

1. Utilize o botão ou para seleccionar [On].
2. Carregue no botão **MENU**.

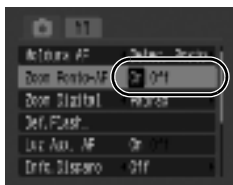

#### 3 Carregue no botão do obturador até meio.

- Carregar no botão do obturador até meio aumenta uma secção da apresentação, de acordo com as seguintes definições do modo Moldura AF (p. 76).
  - **[Detec. Rosto]:** O rosto detectado como motivo principal aparece aumentado.
  - **[Centro]:** O centro do LCD aparece aumentado.

#### 4 Se o motivo estiver focado, carregue no botão do obturador até ao fim para disparar.



A apresentação não pode ser aumentada nas seguintes circunstâncias:

- Quando a [Moldura AF] está definida para [Detec. Rosto] e não é detectado um rosto ou quando o rosto é demasiado grande relativamente à composição global.
- Quando a câmara não pode focar.
- Quando a função de zoom Digital ou Conversor Tele-Digital estiverem a ser utilizados.
- Quando um televisor estiver a ser utilizado como monitor.

## Seleccionar um Modo de Moldura AF



Modos de Disparo Disponíveis >>> p. 176

A moldura de Focagem Automática (Moldura AF) indica a área da composição focada pela câmara.

	<b>Detec. Rosto</b>	<p>A câmara detecta um rosto e define a focagem, exposição*<sup>1</sup> e balanço de brancos*<sup>2</sup>. Além disso, a câmara mede o motivo para que o rosto fique correctamente iluminado quando o flash disparar. Se não for detectado qualquer rosto, a câmara dispara utilizando [AiAF].</p> <p>*1 Apenas no modo de Medição Matricial (p. 83).</p> <p>*2 Apenas em <b>AWB</b> (p. 86).</p>
	<b>AiAF</b>	<p>A câmara selecciona automaticamente entre 9 molduras AF para fazer a focagem de acordo com as condições de disparo.</p>
	<b>Centro</b>	<p>A câmara fixa a moldura AF ao centro. Tal é recomendado quando o motivo-alvo se encontra no centro da composição.</p>

### 1 Seleccionar [Moldura AF].

1. Carregue no botão **MENU**.
2. No menu , utilize o botão ▲ ou ▼ para seleccionar [Moldura AF].



## 2 Aceitar a definição.

1. Utilize o botão ◀ ou ▶ para seleccionar [Detec. Rosto], [AiAF] ou [Centro].
2. Carregue no botão **MENU**.



Se carregar no botão do obturador até meio, a moldura AF aparece como se mostra a seguir.

- Verde : Focado
- Amarelo : Dificuldade de focagem ([Centro])
- Sem moldura AF : Dificuldade de focagem ([Detec. Rosto], [AiAF])

### Função Detec. Rosto

- Aparecem, no máximo, três molduras na posição dos rostos reconhecidos pela câmara. Nesta altura, a moldura que a câmara identifica como motivo principal aparece a branco, enquanto que as outras aparecem a cinzento. Se carregar no botão do obturador até meio e conseguir focar, podem aparecer até 9 molduras AF a verde.
- A câmara dispara utilizando [AiAF] e não a função [Detec. Rosto] quando só aparecerem molduras a cinzento em vez de uma moldura a branco, ou quando não for detectado qualquer rosto.
- A câmara poderá identificar, por engano, motivos não humanos como um rosto.
- Em determinados casos, a câmara pode não conseguir detectar rostos.

Exemplos:

- Se os rostos aparecerem demasiado pequenos ou grandes, escuros ou claros, em relação à composição global.
- Se o rosto estiver voltado para o lado ou na diagonal ou se estiver parcialmente oculto.

## Seleccionar o Rosto a Focar (Seleccção e Detecção de Rosto)





Modos de Disparo Disponíveis >> p. 176

Pode definir a moldura para seguir o motivo, dentro de uma determinada distância, assim que a focagem esteja fixa no rosto de um motivo.



Para utilizar a função de Seleccção e Detecção de Rosto, deve configurar primeiro as seguintes definições:

- No menu , definir [Moldura AF] para [Detec. Rosto] (p. 76).
- Registrar a função  para o botão  (p. 93).

### 1 Aponte a câmara para o motivo e carregue no botão quando o rosto for detectado.

- O modo Seleccção de Rosto será activado e uma moldura de rosto (  ) será apresentada a verde em torno do motivo principal.

Moldura de Rosto





## 2 Utilize o botão ◀ ou ▶ para seleccionar uma pessoa a focar.

- Pode mover a moldura de rosto com o botão ◀ ou ▶, se forem detectados vários rostos. Se não for detectado qualquer rosto, a moldura de rosto não aparece.
- Pode apresentar molduras de rosto em torno de rostos detectados pela câmara enquanto carrega no botão **MENU** (até 35 molduras).
  - **Verde:** rosto do motivo principal
  - **Branco:** rosto detectado
- Pode colocar o modo de Selecção de Rosto em On/Off, carregando no botão ▲ ou ▼.



Alternar entre modos de Selecção de Rosto.

## 3 Carregue no botão .

- A moldura de rosto (◻) do motivo principal aparece a branco e determina a pessoa a focar (o rosto seleccionado será agora seguido dentro de uma determinada distância).

## 4 Carregue no botão do obturador até meio.

- A moldura de rosto (◻) do motivo principal passa a ◻.

## 5 Carregue no botão do obturador até ao fim para fotografar.



O modo de Selecção de Rosto é desligado se as seguintes operações forem efectuadas no passo 3, antes de carregar no botão .

- Se a câmara for desligada e ligada de novo ou se alterar o modo de disparo
- Se o zoom Digital ou o Conversor Tele-Digital forem utilizados
- Se o menu for apresentado
- Se o modo for alterado para **W**
- Se o rosto deixar de ser detectado
- Se a visualização for desligada

## Fotografar Motivos Difíceis de Focar (Bloqueio de Focagem)



Modos de Disparo Disponíveis >> p. 176

Pode ser difícil focar os seguintes tipos de motivos:

- Motivos com muito pouco contraste relativamente ao ambiente circundante
- Cenas com uma mistura de motivos próximos e distantes
- Motivos com objectos extremamente brilhantes no centro da composição
- Motivos em movimento rápido
- Motivos através de um vidro

**1 Aponte a câmara para um objecto que se encontre à mesma distância focal do motivo principal e centre-o na moldura AF.**

**2 Carregue no botão do obturador até meio para fixar a focagem.**

**3 Carregue sem soltar no botão do obturador até meio enquanto recompõe a imagem e carregue no botão do obturador até ao fim para tirar a fotografia.**



- Uma vez que as molduras AF não aparecem no modo , aponte a câmara de maneira a focar o motivo desejado.
- Quando estiver a fotografar com o bloqueio de focagem, defina [Moldura AF] para [Centro] (p. 76) de modo a facilitar o disparo, pois a câmara foca utilizando apenas a moldura AF central.
- Se fotografar motivos através de um vidro, tente disparar o mais perto possível do vidro para reduzir o risco de reflexo da luz.

## Ajustar a Velocidade ISO







Modos de Disparo Disponíveis >> p. 176

Aumente a velocidade ISO para fotografar com uma velocidade de obturação mais rápida quando pretender reduzir os efeitos de trepidação da câmara ou evitar motivos desfocados, ou desligue o flash para fotografar em locais escuros.

### 1 Ajustar a Velocidade ISO



1. Carregue no botão **FUNC./SET**.
2. Utilize o botão ▲ ou ▼ para seleccionar  e o botão ◀ ou ▶ para alterar a definição.
3. Carregue no botão **FUNC./SET**.



- Seleccionar  (Auto) ou  (ISO Auto Elevado) define a velocidade ISO ideal para as condições de iluminação enquanto fotografa. Uma vez que a definição da velocidade ISO aumenta automaticamente em locais escuros, a câmara selecciona uma velocidade de obturação mais rápida e reduz a trepidação da câmara.
- Para dar prioridade à qualidade de imagem, seleccione  (Auto).
- Seleccionar  (ISO Auto Elevado) define também a velocidade ISO ideal quando a câmara detecta movimento. Em algumas cenas, pode definir uma velocidade ISO mais alta\* do que a do modo Auto, reduzindo o risco de trepidação da câmara.

\* O ruído na imagem captada pode aumentar em comparação com .



- A câmara aplica automaticamente a redução do ruído quando fotografa com uma velocidade ISO elevada.
- Se definir a câmara para  ou , a velocidade ISO definida automaticamente pela câmara aparece quando carregar no botão do obturador até meio ou nas informações de reprodução.

## Ajustar a Compensação de Exposição



Modos de Disparo Disponíveis >> p. 176

Ajuste a compensação de exposição para um valor positivo, para evitar que o motivo fique muito escuro quando estiver em contraluz ou for fotografado contra um fundo brilhante. Ajuste a compensação de exposição para um valor negativo, para evitar que o motivo fique muito claro em fotografias tiradas à noite ou contra um fundo escuro.

### 1 Ajustar a exposição.

1. Carregue no botão **FUNC./SET**.
2. Utilize o botão ▲ ou ▼ para seleccionar **±0** e o botão ◀ ou ▶ para ajustar a definição.
3. Carregue no botão **FUNC./SET**.



### Para Cancelar a Compensação de Exposição

Reponha o valor de compensação a [0].

# Alternar entre Modos de Medição



Modos de Disparo Disponíveis >>> p. 176

	<b>Matricial</b>	Indicado para condições normais de gravação, incluindo cenas em contraluz. A câmara divide a imagem em várias zonas de medição de luz. Depois avalia condições de iluminação complexas, como a posição do motivo, o brilho, a luz directa e a contraluz, ajustando as definições para uma exposição correcta do motivo principal.
	<b>Med. Pond. Centro</b>	Avalia a iluminação medida em toda a moldura, mas dá principal predominância ao motivo que se encontra ao centro.
	<b>Pontual</b>	Utilize quando existe uma grande diferença de brilho entre o motivo e a área circundante. Define a exposição para adequar o motivo no centro da composição.

## 1 Seleccionar [Medição de Luz].

1. Carregue no botão **MENU**.
2. No menu , utilize o botão **▲** ou **▼** para seleccionar [Medição de Luz].

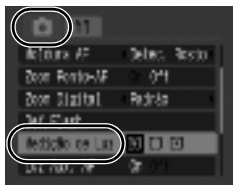

## 2 Aceitar a definição.

1. Utilize o botão **◀** ou **▶** para seleccionar um modo de medição.
2. Carregue no botão **MENU**.

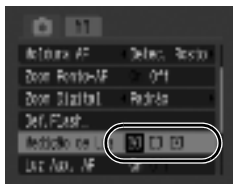

O modo de medição é automaticamente definido para [Matricial] no modo de Disparo Lento.

## Definir uma Velocidade de Disparo Lento (Modo de Disparo Lento)



Modos de Disparo Disponíveis >>> p. 176

Pode definir uma velocidade de disparo lenta para fazer com que motivos escuros apareçam mais brilhantes.

### 1 Seleccionar o modo de Disparo Lento.

1. Carregue no botão **FUNC./SET**.
2. Utilize o botão **▲** ou **▼** para seleccionar **±0**.
3. Carregue no botão **MENU**.



### 2 Alterar a velocidade de obturação.

1. Utilize o botão **◀** ou **▶** para ajustar a definição.
2. Carregue no botão **FUNC./SET**.
  - Quanto mais alto o valor, mais brilhante se torna a imagem captada.
  - Se carregar no botão **MENU** neste momento, volta ao ecrã de definição de Compensação de Exposição.



- O brilho da imagem apresentada no LCD e da imagem captada podem ser diferentes.
- A sensibilidade dos sensores de imagem CCD é tão elevada, que o ruído na imagem gravada aumenta com velocidades de obturação lentas. No entanto, para eliminar o ruído, esta câmara aplica um processamento especial às imagens captadas com velocidades de obturação de 1,3 segundos ou menos, produzindo assim imagens de elevada qualidade. Porém, antes de poder captar a imagem seguinte, pode ser necessário algum tempo para o processamento.









- Utilize o LCD para confirmar se a imagem foi captada com o brilho desejado.
- Tenha em atenção que a câmara poderá tremer e afectar a imagem em velocidades baixas de obturação. Dispare com a câmara num tripé.
- A utilização do flash pode resultar numa imagem sobreexposta. Se isso acontecer, dispare com o flash definido para .
- As seguintes opções não estão disponíveis:
  - Compensação de Exposição
  - Medição
  - Velocidade ISO: Auto, ISO Auto Elevado
  - Flash: Auto
  - Sinc. Lenta

## Ajustar a Tonalidade (Balanço de Brancos)



Modos de Disparo Disponíveis >> p. 176



Regra geral, a definição do balanço de brancos **AWB** (Auto) selecciona um balanço de brancos ideal. Se a definição **AWB** não proporcionar cores com aparência natural, altere o balanço de brancos utilizando uma definição apropriada para a fonte de luz.

	<b>Auto</b>	As definições são automaticamente especificadas pela câmara.
	<b>Luz de Dia</b>	Para gravar ao ar livre num dia de sol.
	<b>Nublado</b>	Para gravar em dias nublados, na sombra ou no crepúsculo.
	<b>Tungsténio</b>	Para gravar com luzes de tungsténio e fluorescentes com 3 comprimentos de onda.
	<b>Fluorescente</b>	Para gravar sobre luzes fluorescentes brancas quentes, brancas frias ou brancas quentes (3 comprimentos de onda).
	<b>Fluorescente H</b>	Para gravar sobre luzes de dia fluorescentes ou luzes de dia do tipo fluorescentes – 3 comprimentos de onda.
	<b>Personalizar</b>	Para gravar com os dados ideais do balanço de brancos memorizados na câmara a partir de um objecto branco, como papel branco ou roupa.

### 1 Seleccionar uma definição de balanço de brancos.

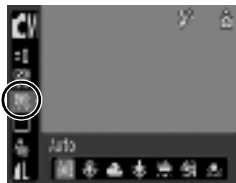
1. Carregue no botão **FUNC./SET**.
2. Utilize o botão **▲** ou **▼** para seleccionar **AWB** e o botão **◀** ou **▶** para alterar a opção.
3. Carregue no botão **FUNC./SET**.



Não pode ajustar a definição de balanço de brancos se seleccionar  ou  em Minhas Cores.



## Utilizar o Balanço de Brancos Personalizado

Faça uma leitura personalizada do balanço de brancos nas situações seguintes, dificilmente aceitáveis com exactidão pela definição **AWB** (Auto).

- Fotografar motivos de cor homogénea (como sejam céu, mar ou floresta)
- Fotografar com uma fonte de luz especial (como uma lâmpada de vapor de mercúrio)
- Fotografar grandes planos (Macro)

### 1 Seleccione .

1. Carregue no botão **FUNC./SET**.
2. Utilize o botão **▲** ou **▼** para seleccionar **AWB** e escolha  com o botão **◀** ou **▶**.







### 2 Aponte a câmara para um pedaço de papel ou tecido branco e carregue no botão **MENU**.

- Certifique-se que a moldura central se encontra totalmente preenchida com a imagem branca. Tenha em atenção que a moldura central não aparece se o zoom óptico estiver a ser utilizado ou se **T** for apresentado.



### 3 Carregue no botão **FUNC./SET**.









- Recomenda-se definir o modo de Disparo para  e a definição de compensação de exposição para  $[\pm 0]$  antes de definir um balanço de brancos personalizado. Quando a definição de exposição for incorrecta (a imagem aparece totalmente preta ou branca), pode não ser possível obter o balanço de brancos correcto.
- Dispare com as mesmas definições especificadas para a leitura dos dados do balanço de brancos. Se as definições forem diferentes, o balanço de brancos ideal pode não ser definido.  
O que se segue não deve ser alterado:
  - Velocidade ISO
  - FlashRecomenda-se definir o flash para  ou . Se o flash disparar durante a leitura dos dados do balanço de brancos, com o flash definido para , certifique-se de que também usa o flash quando fotografar.
- Os dados gravados referentes ao balanço de brancos ficam retidos mesmo se desligar a câmara.

## Fotografar num Modo Minhas Cores



Modos de Disparo Disponíveis >> p. 176

Pode alterar o aspecto de uma imagem ao ser fotografada.

	<b>Minhas Cor. Off</b>	Grava normalmente com esta definição.
	<b>Vivo</b>	Acentua o contraste e a saturação de cor, permitindo gravar com cores fortes.
	<b>Neutro</b>	Atenua o contraste e a saturação de cor, permitindo gravar com tonalidades neutras.
	<b>Sépia</b>	Grava em tons sépia.
	<b>P/B</b>	Grava a preto e branco.
	<b>Cor Personalizada</b>	Antes de disparar, utilize esta opção para ajustar o contraste, a nitidez e a saturação.

## Configurar as Definições de Minhas Cores

( /  /  / )

### 1 Seleccionar uma definição de Minhas Cores.

1. Carregue no botão **FUNC./SET**.
2. Utilize o botão ▲ ou ▼ para seleccionar  e o botão ◀ ou ▶ para alterar a opção.
3. Carregue no botão **FUNC./SET**.
  - Volte ao ecrã de disparo e comece a disparar.



## Definir a Câmara para um Modo de Cor Personalizada (C)

### 1 Seleccionar C.

1. Carregue no botão **FUNC./SET**.
2. Utilize o botão ▲ ou ▼ para seleccionar **Off** e escolha **C** com o botão ◀ ou ▶.



### 2 Ajustar a definição.

1. Carregue no botão **MENU**.
2. Utilize o botão ▲ ou ▼ para seleccionar [Contraste], [Nitidez] ou [Saturação].
3. Utilize o botão ◀ ou ▶ para ajustar a definição.
  - Os resultados do ajuste aparecem no LCD.
  - Carregue no botão **MENU** para voltar ao ecrã de selecção do modo Minhas Cores.
4. Carregue no botão **FUNC./SET**.
  - Volte ao ecrã de disparo e comece a disparar.



## Definir os Modos de Exibição



Modos de Disparo Disponíveis >> p. 176

Enquanto dispara, pode ver no LCD grelhas verticais e horizontais, uma guia de impressão 3:2, ou ambas, para o ajudar a verificar a posição do motivo.

<b>Grelha</b>	Mostra linhas de grelha que dividem o LCD em 9 partes. Ajuda a confirmar o posicionamento vertical e horizontal do motivo.
<b>Guia 3:2</b>	Ajuda a confirmar a área de impressão para o formato de impressão L ou postal, na proporção de 3:2*. As áreas fora da área de impressão aparecem a cinzento. * As imagens continuam a ser gravadas com as proporções padrão de 4:3.
<b>Ambas</b>	Apresenta em simultâneo as linhas de grelha e a guia 3:2.

### 1 Seleccionar [Modos Exibição].



1. Carregue no botão **MENU**.
2. No menu , utilize o botão **▲** ou **▼** para seleccionar [Modos Exibição].



### 2 Aceitar a definição.

1. Utilize o botão **◀** ou **▶** para seleccionar [Off], [Grelha], [Guia 3:2] ou [Ambas].
2. Carregue no botão **MENU**.



- Nos modos  e , só é possível definir [Grelha].
- As linhas de grelha e a guia 3:2 não são registadas na imagem.

# Atribuir Categorias às Imagens Automaticamente (Categoria Auto)



Modos de Disparo Disponíveis >>> p. 176

Se definir Categoria Auto para [On], as imagens são automaticamente ordenadas por categorias pré-definidas à medida que são registadas e guardadas.

	<b>Pessoas</b>	Para imagens captadas no modo  ,  ou  , ou imagens em que foram detectados rostos quando [Moldura AF] está definida para [Detec. Rosto].
	<b>Cenários</b>	Para imagens captadas no modo  ou  .
	<b>Eventos</b>	Para imagens captadas no modo  ,  ,  ,  ou  .

## 1 Seleccionar [Categoria Auto].

1. Carregue no botão **MENU**.
2. No menu , utilize o botão ▲ ou ▼ para seleccionar [Categoria Auto].



## 2 Aceitar a definição.

1. Utilize o botão ◀ ou ▶ para seleccionar [On] ou [Off].
2. Carregue no botão **MENU**.

















Os filmes não são automaticamente categorizados, mas podem sê-lo utilizando a função Minhas Categorias (p. 98).

## Registrar Definições no Botão Imprimir/Transferir





**Modos de Disparo Disponíveis** >> p. 176

Pode utilizar o botão  para registar uma função frequentemente utilizada quando dispara. Pode registar as seguintes funções:



Item do menu	Finalidade	Página
 <b>Desactivado</b>	Não está registada qualquer função para o botão 	-
 <b>Rosto Seleccionável</b>	Selecciona a pessoa a focar	p. 78
 <b>+/- (Exp.)</b>	Para corrigir a exposição	p. 82
 <b>Velocidade ISO</b>	Para alterar a velocidade ISO	p. 81
 <b>Balanco Brancos</b>	Para alterar o balanço de brancos	p. 86
 <b>Personalizar Bal.Brancos</b>	Para registar dados do balanço de brancos	p. 87
 <b>Corr.Olh-Ver</b>	Para alternar entre as definições de correcção de olhos vermelhos	p. 70
 <b>Conversor Tele-Digital</b>	Para alternar entre as definições do Conversor Tele-Digital	p. 58
 <b>Modos Exibição</b>	Para alternar entre guias de disparo	p. 91
 <b>Disp. Vertical</b>	Para utilizar o botão  como botão do obturador quando a câmara é segurada na vertical	p. 95
 <b>Info.Ecrã</b>	Para alternar entre modos de apresentação de informação de disparo	p. 51
 <b>Desligar LCD</b>	Para desligar o LCD	p. 121

## 1 Seleccionar [Definir botão ].

1. Carregue no botão **MENU**.
2. No menu , utilize o botão ▲ ou ▼ para seleccionar [Definir botão  ].
3. Carregue no botão **FUNC./SET**.



## 2 Aceitar a definição.

1. Utilize o botão ▲, ▼, ◀ ou ▶ para seleccionar a função que deseja registar.
2. Carregue no botão **FUNC./SET**.
  - Se aparecer  no lado inferior direito do ícone, pode registar a função mas não pode utilizá-la com alguns dos modos de disparo nem definições, mesmo que carregue no botão .

















### Para Cancelar o Botão de Atalho

Seleccionar  no passo 2.







## Utilizar o Botão

### 1 Carregue no botão .

- : É activado o modo de Selecção de Rosto.
-    : As definições avançam de cada vez que carrega no botão .
-  : O ecrã de configuração correspondente aparece.
- : Os dados do balanço de brancos são lidos sempre que carrega no botão . Como a moldura não aparece nesta altura, posicione o papel branco ou o pano de maneira a aparecer no centro do LCD e depois carregue no botão . Depois de utilizar esta função uma vez, passa a ser aplicada a definição de balanço de brancos personalizada.
- : O LCD desliga-se sempre que carrega no botão . Liga-se de novo quando carrega num botão que não ON/OFF ou quando altera a orientação vertical/horizontal da câmara.
- : O botão  pode ser utilizado em vez do botão do obturador quando a câmara é segurada verticalmente.

### Soltar a Obturação Vertical

Pode soltar o obturador carregando no botão  em vez do botão do obturador quando a câmara está na vertical.

- O botão  terá o seguinte comportamento:
  - Acende-se: Está disponível a opção para soltar vertical
  - Intermitente: Gravação de filme a decorrer
- A câmara emite dois sinais sonoros e regista a imagem imediatamente quando foca (Não é necessário carregar no botão  até meio).
- Não é possível adicionar imagens à lista de impressão quando a função de soltar a obturação vertical está registada para o botão , mesmo que o botão  esteja carregado (p. 19).
- Também pode fotografar utilizando o botão do obturador.

## Reproduzir/Apagar

### 🔍 Ver Imagens Ampliadas



#### 1 Carregue no botão 🔍.

- **SET** apresenta a imagem e permite-lhe ampliar a imagem até 10 vezes. Premir o botão reduz o zoom do ecrã.
- Carregar no botão ou permite-lhe ver a imagem anterior ou a próxima imagem ampliada.



Localização Aproximada da Área Apresentada

#### 2 Carregue no botão **FUNC./SET** e altere a posição da área apresentada com o botão **▲**, **▼**, **◀** ou **▶**.

- **SET** aparece e a câmara passa para o modo de avanço de imagem.
- Carregue novamente no botão **FUNC./SET** para cancelar o modo de avanço de imagem.

#### Para Cancelar a Visualização Ampliada

Carregue no botão **MENU**.





Não é possível ampliar os fotogramas de filmes e as imagens de índice de reprodução.

## Visualizar Imagens em Conjuntos de Nove (Índice de Reprodução)



### 1 Seleccionar [Vis. Imagem].

1. Carregue no botão **MENU**.
2. No menu , utilize o botão ▲ ou ▼ para seleccionar .



### 2 Aceitar a definição.

1. Utilize o botão ◀ ou ▶ para seleccionar [Índice].
2. Carregue no botão **MENU**.



- No índice de reprodução pode visualizar até nove imagens de uma só vez.
- Utilize o botão ▲, ▼, ◀ ou ▶ para alterar a selecção de imagem.

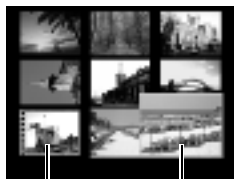

Filme Imagem Seleccionada



Também pode alternar entre a reprodução de imagens individuais e o índice de reprodução carregando no botão **FUNC./SET**.

## Organizar Imagens por Categoria (M. Categoria)



As imagens podem ser guardadas em categorias previamente preparadas e organizadas por categoria.

	Pessoas		Categoria 1 – 3
	Cenários		A definir
	Eventos		

### 1 Seleccionar [M. Categoria].

1. Carregue no botão **MENU**.
2. No menu , utilize o botão **▲** ou **▼** para seleccionar .
3. Carregue no botão **FUNC./SET**.

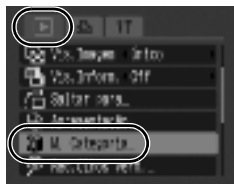

### 2 Atribuir categorias às imagens.











1. Utilize o botão **◀** ou **▶** para seleccionar as imagens às quais pretende atribuir uma categoria.
2. Utilize o botão **▲** ou **▼** para seleccionar uma categoria.
3. Carregue no botão **FUNC./SET**.
  - Carregar novamente no botão **FUNC./SET** cancela a definição.
  - Carregue no botão **MENU** para completar a definição.







Também pode definir isto no modo de índice de reprodução.

## Saltar para Imagens

Se gravar muitas imagens no cartão de memória, tem a possibilidade de utilizar as teclas práticas de procura (abaixo indicadas) para saltar imagens e encontrar o que pretende.

	<b>Saltar Data</b>	Salta para a primeira imagem de cada data de disparo.
	<b>Pessoas</b>	Salta para as imagens da categoria [Pessoas].
	<b>Cenários</b>	Salta para as imagens da categoria [Cenários].
	<b>Eventos</b>	Salta para as imagens da categoria [Eventos].
	<b>Categoria 1 – 3</b>	Salta para as imagens de cada categoria.
	<b>A definir</b>	Salta para as imagens da categoria [A definir].
	<b>Saltar p/Pasta</b>	Salta para a primeira imagem de cada pasta.
	<b>Salto p/Filme</b>	Salta para um filme.
	<b>Saltar 10 Imgs</b>	Avança 10 imagens.
	<b>Saltar 100 Imgs</b>	Avança 100 imagens.

### 1 Seleccione [Saltar para].

1. Carregue no botão **MENU**.
2. No menu , utilize o botão  ou  para seleccionar .
3. Carregue no botão **FUNC./SET**.
  - A câmara passa para o modo de procura com saltar.

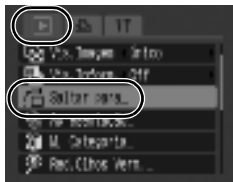

## 2 Utilize o botão ▲ ou ▼ para seleccionar uma tecla de procura e carregue no botão ◀ ou ▶.

- Algumas teclas de procura só são apresentadas quando existe uma imagem correspondente na pasta.

### Exemplo de Salto de Data



Localização da imagem actualmente apresentada

Número de imagens obtidas com a tecla de procura

**Para cancelar o modo de procura com saltar**  
Carregue no botão **MENU**.



No modo de Reprodução Individual, também pode ver o menu [Saltar para] carregando no botão **MENU**.

## Ver Filmes



Os filmes não podem ser reproduzidos no modo de índice de reprodução.

### 1 Ver o ficheiro de filme.

1. Utilize o botão ◀ ou ▶ para seleccionar um filme.
2. Carregue no botão **FUNC./SET**.
  - Aparece o painel de controlo do filme.
  - As imagens com um ícone **SET**  são filmes.



## 2 Reproduzir o filme.









1. Utilize o botão ◀ ou ▶ para seleccionar .
2. Carregue no botão **FUNC./SET**.
  - O filme é colocado em pausa se carregar no botão **FUNC./SET** durante a reprodução. É reiniciado se carregar novamente no botão.
  - Quando a reprodução acaba, o filme pára e o último fotograma é apresentado.
  - Se a reprodução tiver sido interrompida a meio na sessão de visualização anterior, será retomada a partir do último fotograma visualizado.

Painel de Controlo do Filme



Barra de Evolução da Reprodução  
 Hora de gravação do filme  
 Nível de Volume  
 (Ajuste com o botão ▲ ou ▼)

## Utilizar o Painel de Controlo de Filmes

	Sair	Termina a reprodução e volta à reprodução de imagens individuais
	Imprimir	Aparece um ícone quando a impressora estiver ligada. Para obter mais informações, consulte o <i>Manual do Utilizador da Impressão Directa</i> .
	Reproduzir	Reproduzir
	Câmara Lenta	Pode utilizar o botão ◀ para abrandar ou o botão ▶ para acelerar a reprodução.
	Primeiro Fotograma	Apresenta o primeiro fotograma
	Fotograma Anterior	Recua se carregar sem soltar o botão <b>FUNC./SET</b> .
	Fotograma Seguinte	Avança rapidamente se carregar sem soltar o botão <b>FUNC./SET</b> .
	Último Fotograma	Apresenta o último fotograma



- Utilize os comandos do televisor para ajustar o volume quando reproduzir um filme num televisor (p. 129).
- O som não pode ser reproduzido em câmara lenta.

## Rodar Imagens no Visor



As imagens podem ser rodadas 90° ou 270° no visor, no sentido dos ponteiros do relógio.

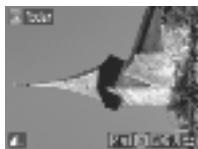

Original







90°





270°

### 1 Seleccionar [Rodar].

1. Carregue no botão **MENU**.
2. No menu , utilize o botão  ou  para seleccionar .
3. Carregue no botão **FUNC./SET**.



### 2 Rodar a imagem.

1. Utilize o botão  ou  para seleccionar uma imagem a rodar.
2. Carregue no botão **FUNC./SET**.
  - Alterne entre as diferentes orientações de 90°/270°/original, sempre que carregar no botão **FUNC./SET**.
  - Também pode definir isto no modo de índice de reprodução.





Quando as imagens são transferidas para um computador, a orientação das imagens rodadas pela câmara vai depender do software que foi utilizado na transferência das imagens.





## Reprodução com Efeitos de Transição

Pode seleccionar o efeito de transição apresentado quando alternar entre imagens.



	Sem efeito de transição.
	A imagem apresentada escurece e a imagem seguinte fica gradualmente mais clara até ser apresentada.
	Carregue no botão ◀ para fazer a imagem anterior aparecer a partir da esquerda e no botão ▶ para fazer a próxima imagem aparecer a partir da direita.

### 1 Seleccionar [Ef. Transição].

1. Carregue no botão **MENU**.
2. No menu , utilize o botão ▲ ou ▼ para seleccionar .



### 2 Aceitar a definição.





1. Utilize o botão ◀ ou ▶ para seleccionar , , or .
2. Carregue no botão **MENU**.



## Reprodução Automática (Apresentação)



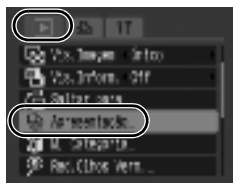

Utilize esta funcionalidade para reproduzir automaticamente todas as imagens do cartão de memória. O LCD apresenta cada imagem durante cerca de 3 segundos.

### 1 Seleccionar [Apresentação].

1. Carregue no botão **MENU**.
2. No menu , utilize o botão  ou  para seleccionar .
3. Carregue no botão **FUNC./SET**.





### 2 Seleccionar um efeito.

1. Utilize o botão  ou  para seleccionar ,  ou .



### 3 Iniciar a apresentação.

1. Carregue no botão **FUNC./SET**.
  - As seguintes funções estão disponíveis durante as apresentações.
    - Colocar em pausa/retomar a apresentação: Carregue no botão **FUNC./SET**
    - Avanço/recuo rápido: Carregue no botão  ou  (se carregar no botão sem soltar, o avanço é mais rápido)
    - Parar a apresentação: Carregue no botão **MENU**



No modo de Reprodução Individual, pode iniciar a apresentação a partir da imagem que está a ser apresentada carregando sem soltar no botão **FUNC./SET** enquanto carrega no botão . Tenha em atenção que, se fizer isto enquanto a última imagem captada estiver a ser apresentada, a apresentação terá início a partir da primeira imagem com a mesma data.

## Função de Redução do Efeito de Olhos Vermelhos



Pode corrigir o efeito de olhos vermelhos nas imagens gravadas.







Uma vez que o efeito de olhos vermelhos pode não ser automaticamente detectado em algumas imagens ou pode não ser corrigido conforme esperado, recomenda-se que utilize a função [Novo Ficheiro] para guardar imagens importantes com um nome diferente.

Exemplos:



- Se o rosto estiver localizado na extremidade do visor ou se aparecer demasiado pequeno, grande, escuro ou claro relativamente à imagem global.
- Se o rosto estiver voltado para o lado ou na diagonal ou se estiver parcialmente oculto.

### 1 Seleccionar [Red.Olhos Verm.].

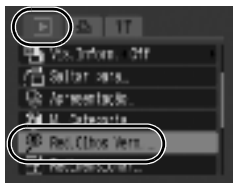
1. Carregue no botão **MENU**.
2. No menu , utilize o botão  ou  para seleccionar .
3. Carregue no botão **FUNC./SET**.



### 2 Seleccionar uma imagem.

1. Utilize o botão  ou  para seleccionar a imagem em que pretende corrigir o efeito de olhos vermelhos.
2. Carregue no botão **FUNC./SET**.
  - Aparece uma moldura automaticamente na posição onde foi detectado um efeito de olhos vermelhos.
  - Se o efeito de olhos vermelhos não for detectado automaticamente, seleccione [Ad. moldura] com o botão  ou  e carregue no botão **FUNC./SET** (p. 108).
  - Para cancelar a moldura de correcção, seleccione [Remover mold.] e carregue no botão **FUNC./SET** (p. 109).



### 3 Corrigir a imagem.

1. Utilize o botão ◀ ou ▶ para seleccionar [Iniciar].
2. Carregue no botão **FUNC./SET**.

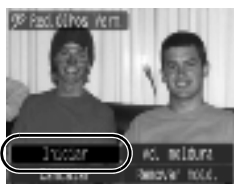

### 4 Guardar a imagem.

1. Utilize o botão ◀ ou ▶ para seleccionar [Novo Ficheiro] ou [Substituir].
2. Carregue no botão **FUNC./SET**.



- [Novo Ficheiro]: Guardada como um novo ficheiro, com um novo nome. É guardada a imagem não corrigida. A nova imagem é guardada como o último ficheiro.
- [Substituir]: Guardada com o mesmo nome de ficheiro da imagem não corrigida. É apagada a imagem não corrigida.
- Se seleccionar [Novo Ficheiro], avance para o passo 5.
- Para continuar a corrigir o efeito de olhos vermelhos noutras imagens, regresse ao passo 2.

### 5 Ver a imagem guardada.

1. Carregue no botão **MENU**.
2. Utilize o botão ◀ ou ▶ para seleccionar [Sim].
3. Carregue no botão **FUNC./SET**.



- Se seleccionar [Não], volta a aparecer o menu .



- Não é possível efectuar a redução do efeito de olhos vermelhos em filmes.
- Não é possível utilizar a opção Substituir em imagens protegidas.



- Se não houver espaço livre suficiente no cartão de memória, não é possível efectuar a redução do efeito de olhos vermelhos.
- Embora seja possível aplicar a redução do efeito de olhos vermelhos às imagens um número ilimitado de vezes, a qualidade da imagem deteriora-se gradualmente com cada aplicação.
- Uma vez que a moldura de correcção não aparece automaticamente nas imagens já corrigidas com a função (Red.Olhos Verm.), utilize a opção [Ad. moldura] para as corrigir.
- A moldura de correcção não aparece automaticamente em imagens que já foram corrigidas com a função de redução do efeito de olhos vermelhos. Utilize a opção [Ad. Moldura] se pretender fazer mais correcções.

## Adicionar Moldura de Correção

### 1 Seleccionar

[Ad. moldura].

1. Utilize o botão ◀ ou ▶ para seleccionar [Ad. moldura].
2. Carregue no botão **FUNC./SET**.
  - Aparece uma moldura verde.





### 2 Ajustar a posição da moldura.

1. Utilize o botão ▲, ▼, ◀ ou ▶ para mover a moldura.
  - Carregue no botão **FUNC./SET** para passar para o modo de alteração de tamanho da moldura e alterar o tamanho da moldura com os botões ▲ ou ▼. Carregue novamente no botão **FUNC./SET** para regressar ao modo de mudança de moldura, que lhe permite ajustar a posição da moldura de correção.



### 3 Adicionar uma moldura de correção.

1. Carregue no botão .
- A moldura de correção será adicionada e passa a ser branca.
- Carregue no botão  para adicionar mais molduras.
- É possível adicionar até 35 molduras.
- Carregue no botão **MENU** para deixar de adicionar molduras de correção.



Para efectuar correctamente a redução do efeito de olhos vermelhos, tome nota do seguinte (consulte a imagem no passo 2 acima):

- Ajuste o tamanho da moldura de correção para que rodeie apenas a porção de olhos vermelhos a corrigir.
- Se houver vários motivos com olhos vermelhos, adicione uma moldura de correção por motivo.

## Remover Molduras de Correção

### 1 Seleccionar [Remover mold.].

1. Utilize o botão ◀ ou ▶ para seleccionar [Remover mold.].
2. Carregue no botão **FUNC./SET**.



### 2 Ajustar a posição da moldura.

1. Utilize o botão ◀ ou ▶ para seleccionar uma moldura a remover.
- A moldura seleccionada aparece a verde.



### 3 Apagar a moldura.

1. Carregue no botão **FUNC./SET**.
- A moldura seleccionada desaparece.
  - Para continuar a apagar molduras, volte ao passo 2.
  - Quando terminar de apagar molduras, carregue no botão **MENU**.





## Redimensionar Imagens



Pode guardar imagens com resolução inferior à da imagem original.



<b>M3</b>	1600 x 1200 pixels
<b>S</b>	640 x 480 pixels
<b>XS</b>	320 x 240 pixels

### 1 Seleccionar [Redimensionar].

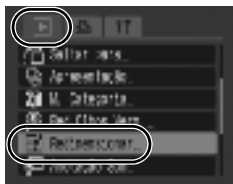
1. Carregue no botão **MENU**.
2. No menu , utilize o botão  ou  para seleccionar .
3. Carregue no botão **FUNC./SET**.





### 2 Seleccionar uma imagem.

1. Utilize o botão  ou  para seleccionar uma imagem a redimensionar.
2. Carregue no botão **FUNC./SET**.
  - Não é possível seleccionar o botão **FUNC./SET** para imagens que não podem ser redimensionadas.



### 3 Seleccionar a resolução.

1. Utilize o botão  ou  para seleccionar **M3**, **S** ou **XS**.
2. Carregue no botão **FUNC./SET**.
  - Não é possível seleccionar algumas definições de resolução se não houver espaço disponível no cartão de memória.





## 4 Guardar a imagem.

1. Utilize o botão ◀ ou ▶ para seleccionar [OK].
2. Carregue no botão **FUNC./SET**.
  - A imagem redimensionada será gravada com um novo nome.  
A imagem original será mantida.



## 5 Ver a imagem guardada.

1. Carregue no botão **MENU**.
2. Utilize o botão ◀ ou ▶ para seleccionar [Sim].
3. Carregue no botão **FUNC./SET**.
  - Se seleccionar [Não], volta a aparecer o menu .





Não é possível redimensionar os filmes e as imagens produzidos no modo Panorâmico.

## Anexar Anotações de Som às Imagens



No modo de Reprodução, pode anexar anotações de som (até 1 minuto) a uma imagem. Os dados de som são guardados em formato WAVE.

### 1 Seleccionar [Anotação Som].

1. Carregue no botão **MENU**.
2. No menu , utilize o botão ▲ ou ▼ para seleccionar .
3. Carregue no botão **FUNC./SET**.

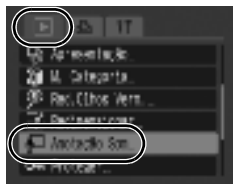

### 2 Seleccionar uma imagem.

1. Utilize o botão ◀ ou ▶ para seleccionar uma imagem à qual quer anexar uma anotação de som.
2. Carregue no botão **FUNC./SET**.
  - Aparece o painel da anotação de som.



### 3 Gravar a anotação de som.

1. Utilize o botão ◀ ou ▶ para seleccionar .
2. Carregue no botão **FUNC./SET**.
  - São apresentados o tempo decorrido e o tempo disponível.
  - Carregue no botão **FUNC./SET** para colocar a gravação em pausa. Se carregar novamente, a gravação é retomada.
  - Pode adicionar até 1 minuto de gravações a qualquer imagem.







Painel da Anotação de Som

Tempo Decorrido/  
Tempo Disponível

Volume \_\_\_\_\_  
(Ajuste com o  
botão ▲ ou ▼)

## Painel da Anotação de Som

Utilize o botão ◀ ou ▶ para seleccionar uma opção e carregue no botão **FUNC./SET**.

	<b>Sair</b>	Termina a operação.
	<b>Gravar</b>	Começa a gravar.
	<b>Pausa</b>	Pára a gravação ou reprodução.
	<b>Reproduzir</b>	Reproduz.
	<b>Apagar</b>	Apaga. (Selecione [Apagar] no ecrã de confirmação e carregue no botão <b>FUNC./SET</b> .)





- Não pode anexar anotações de som aos filmes.
- As anotações de som das imagens protegidas não podem ser apagadas.

## Proteger Imagens



Pode proteger imagens e filmes importantes contra a eliminação acidental.

### 1 Seleccionar [Proteger].

1. Carregue no botão **MENU**.
2. No menu , utilize o botão ▲ ou ▼ para seleccionar .
3. Carregue no botão **FUNC./SET**.

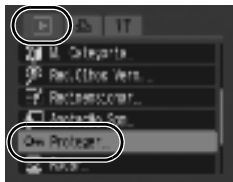

### 2 Proteger a imagem.

1. Utilize o botão ◀ ou ▶ para seleccionar uma imagem a proteger.
2. Carregue no botão **FUNC./SET**.

- O ícone de protecção aparece no canto inferior esquerdo da imagem.
- Carregar novamente no botão **FUNC./SET** cancela a definição.
- Também pode proteger imagens no modo de Índice de Reprodução.



Ícone de Protecção

## Apagar Todas as Imagens





Apagar todas as imagens de um cartão de memória.



- Tenha em atenção que as imagens apagadas não podem ser recuperadas. Tenha especial cuidado antes de apagar uma imagem.
- As imagens protegidas não podem ser apagadas com esta função.

### 1 Seleccionar [Apagar todas].

1. Carregue no botão **MENU**.
2. No menu , utilize o botão ▲ ou ▼ para seleccionar .
3. Carregue no botão **FUNC./SET**.

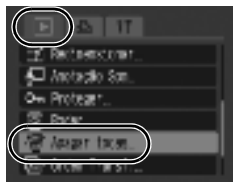

### 2 Apagar imagens.

1. Utilize o botão ◀ ou ▶ para seleccionar [OK].
2. Carregue no botão **FUNC./SET**.
  - Para sair sem apagar, seleccione [Cancelar].



Deve formatar o cartão de memória se pretender apagar não só as imagens, mas também todos os dados contidos no cartão (p. 122).

## Definições de Impressão/Definições de Transferência

### Ajustar as Definições de Impressão DPOF



Pode seleccionar as imagens de um cartão de memória para impressão e especificar, antecipadamente, o número de cópias utilizando a câmara. As definições utilizadas na câmara estão em conformidade com as normas Digital Print Order Format (DPOF). Isto é extremamente conveniente para imprimir numa impressora compatível com impressão directa ou para enviar as imagens para um serviço de revelação fotográfica que suporte DPOF.



- As definições de impressão especificadas também se aplicam à lista de impressão (p. 19).
- As impressões de algumas impressoras ou serviços de revelação fotográfica podem não coincidir com as definições de impressão especificadas.
- Não é possível especificar definições de impressão para filmes.
- O ícone pode aparecer para cartões de memória com definições de impressão ajustadas por outra câmara compatível com DPOF. Estas definições serão substituídas pelas que definir com a sua câmara.

### Definir o Estilo de Impressão

Depois de seleccionar o estilo de impressão, escolha as imagens a imprimir.

\* Predefinição

Tipo Impressão	<input checked="" type="checkbox"/> Standard*	Imprime uma imagem por página.
	<input type="checkbox"/> Índice	Imprime as imagens seleccionadas em conjunto, num tamanho reduzido, num formato de índice.
	<input checked="" type="checkbox"/> <input type="checkbox"/> Ambas	Imprime as imagens tanto no formato standard como no formato de índice.
<input checked="" type="checkbox"/> Data (On/Off*)	Adiciona a data à impressão.	
<input checked="" type="checkbox"/> N° Ficheiro (On/Off*)	Adiciona o número de ficheiro à impressão.	
Limp. dad. DPOF (On*/Off)	Limpa todas as definições de impressão depois de impressas as imagens.	

## 1 Seleccionar [Def. de Impressão].

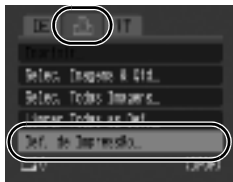

1. Carregue no botão **MENU**.
2. Utilize o botão ◀ ou ▶ para seleccionar o menu .
3. Utilize o botão ▲ ou ▼ para seleccionar [Def. de Impressão].
4. Carregue no botão **FUNC./SET**.

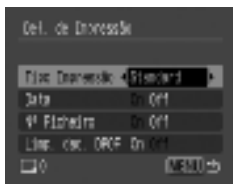

## 2 Aceitar a definição.

1. Utilize o botão ▲ ou ▼ para seleccionar [Tipo Impressão], [Data], [Nº Ficheiro] ou [Limp. dad. DPOF].
2. Utilize o botão ◀ ou ▶ para seleccionar uma opção.
3. Carregue no botão **MENU**.



- As definições Data e Nº Ficheiro mudam de acordo com o Tipo de Impressão da seguinte forma:
  - [Índice]  
Não é possível definir [Data] e [Nº Ficheiro] para [On] ao mesmo tempo.
  - [Standard] ou [Ambas]  
É possível definir [Data] e [Nº Ficheiro] para [On] ao mesmo tempo. Contudo, a informação impressa pode variar conforme as impressoras.
- As imagens com a data incorporada utilizando  (Data do Selo) (p. 20) são sempre impressas com a data, independentemente da definição [Data]. Como resultado, algumas impressoras podem imprimir a data por duas vezes nestas imagens, se [Data] também estiver definida para [On].
- A data é impressa com o estilo de data seleccionado nas definições [Data/Hora] no menu  (p. 12).

## Imagens Individuais

Pode definir o número de cópias impressas quando a definição [Tipo Impressão] (p. 115) estiver configurada para [Standard] ou [Ambas].

### 1 Seleccionar [Selec. Imagens & Qtd].

1. Carregue no botão **MENU**.
2. Utilize o botão ◀ ou ▶ para seleccionar o menu .
3. Utilize o botão ▲ ou ▼ para seleccionar [Selec. Imagens & Qtd].
4. Carregue no botão **FUNC./SET**.

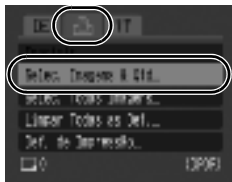

### 2 Seleccionar imagens.

- Os métodos de selecção diferem para as definições de Tipo Impressão (p. 115).

#### Standard ( )/Ambas ( )

1. Utilize o botão ◀ ou ▶ para seleccionar as imagens.
2. Carregue no botão **FUNC./SET**.
3. Utilize o botão ▲ ou ▼ para seleccionar o número de cópias impressas (até 99).
4. Carregue no botão **MENU**.

Número de Cópias Impressas



#### Índice ( )

1. Utilize o botão ◀ ou ▶ para seleccionar as imagens.
  2. Seccione e desmarque com o botão **FUNC./SET**.
  3. Carregue no botão **MENU**.
- Também pode seleccionar imagens no modo de Índice de Reprodução.

Seleccção de Impressão de Índice

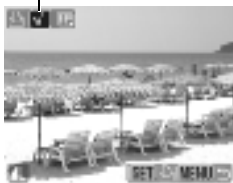

## Todas as Imagens de um Cartão de Memória

Será definida a impressão de uma cópia de cada imagem.

### 1 Seleccionar [Selec. Todas Imagens].

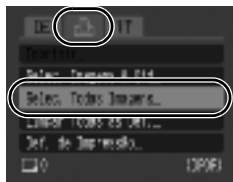

1. Carregue no botão **MENU**.
2. Utilize o botão ◀ ou ▶ para seleccionar o menu .
3. Utilize o botão ▲ ou ▼ para seleccionar [Selec. Todas Imagens].
4. Carregue no botão **FUNC./SET**.

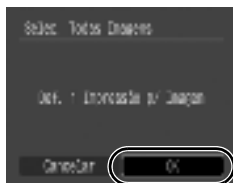

### 2 Seleccionar [OK].

1. Utilize o botão ◀ ou ▶ para seleccionar [OK].
2. Carregue no botão **FUNC./SET**.



- As imagens são impressas por ordem, de acordo com o número de ficheiro.
- Pode seleccionar um máximo de 998 imagens.
- Quando a câmara estiver ligada a uma impressora, o botão  acende-se a azul. Nesta altura, carregue no botão , confirme que seleccionou [Imprimir] e, quando carregar no botão **FUNC./SET**, a impressão começa.
- Pode cancelar as definições de impressão para todas as imagens se seleccionar [Limpar Todas as Def.] no passo 1.



## Ajustar as Definições de Transferência DPOF

Pode utilizar a câmara para especificar as definições das imagens antes de as transferir para um computador. Consulte o *Guia de Iniciação ao Software* para saber como transferir imagens para o seu computador.





As definições utilizadas na câmara estão em conformidade com as normas DPOF.



O ícone  pode aparecer para cartões de memória com definições de impressão ajustadas por outra câmara compatível com DPOF. Estas definições serão substituídas pelas que definir com a sua câmara.



### Imagens Individuais

#### 1 Seleccionar [Ordem Transf.].

1. Carregue no botão **MENU**.
2. No menu , utilize o botão  ou  para seleccionar .
3. Carregue no botão **FUNC./SET**.



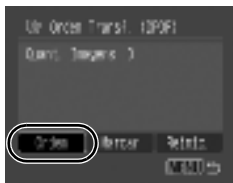

#### 2 Seleccionar [Ordem].

1. Utilize o botão  ou  para seleccionar [Ordem].
2. Carregue no botão **FUNC./SET**.
  - Se seleccionar [Reinic.], cancela todas as definições de ordem de transferência.



#### 3 Seleccionar imagens.





1. Utilize o botão  ou  para seleccionar as imagens a transferir.
2. Carregue no botão **FUNC./SET**.
  - Se carregar novamente no botão **FUNC./SET**, anula a selecção da definição.
  - Também pode seleccionar imagens no modo de Índice de Reprodução.
  - Carregue várias vezes no botão **MENU** para completar a definição. Volta a aparecer o menu .

Seleção de Transferência





## Todas as Imagens de um Cartão de Memória

### 1 Seleccionar [Ordem Transf.].

1. Carregue no botão **MENU**.
2. No menu , utilize o botão  ou  para seleccionar .
3. Carregue no botão **FUNC./SET**.





### 2 Seleccionar [Marcar].

1. Utilize o botão  ou  para seleccionar [Marcar].
2. Carregue no botão **FUNC./SET**.
  - Se seleccionar [Reinic.], cancela todas as definições de ordem de transferência.



### 3 Seleccionar [OK].

1. Utilize o botão  ou  para seleccionar [OK].
2. Carregue no botão **FUNC./SET**.



- As imagens são transferidas por ordem, de acordo com o número de ficheiro.
- Pode seleccionar um máximo de 998 imagens.

## Configurar a Câmara

### Definir a Função de Poupança de Energia



Esta câmara está equipada com uma função de poupança de energia, que pode desligar automaticamente a câmara ou o LCD.

<b>Desligar Auto</b>	<p>Quando [Desligar Auto] estiver definido para [On], a câmara desliga-se nas seguintes situações. Premir o botão ON/OFF restaura a energia da câmara.</p> <ul style="list-style-type: none"> <li>• <b>Modo de disparo:</b> Aproximadamente 3 minutos após o último acesso aos comandos da câmara.</li> <li>• <b>Modo de reprodução, ligada a uma impressora:</b> Aproximadamente 5 minutos após o último acesso aos comandos da câmara.</li> </ul>
<b>Desligar LCD</b>	<p>No modo de disparo, o LCD desliga-se automaticamente após o período de tempo especificado se não aceder a qualquer controlo na câmara, independentemente da definição de [Desligar Auto]. Carregue em qualquer botão diferente de ON/OFF ou mude a orientação da câmara para voltar a ligar o LCD.</p>

#### 1 Seleccionar [Poupar Energia].

1. Carregue no botão **MENU**.
2. Utilize o botão ◀ ou ▶ para seleccionar o menu **TT**.
3. Utilize o botão ▲ ou ▼ para seleccionar [Poupar Energia].
4. Carregue no botão **FUNC./SET**.

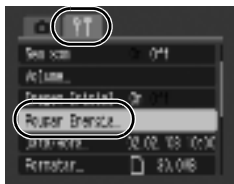

#### 2 Aceitar a definição.

1. Utilize o botão ▲ ou ▼ para seleccionar [Desligar Auto] ou [Desligar LCD].
2. Utilize o botão ◀ ou ▶ para alterar as definições.
3. Carregue no botão **MENU**.

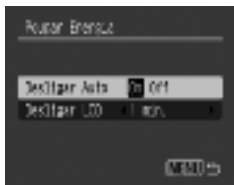



A função de poupança de energia não será activada durante uma apresentação ou enquanto a câmara estiver ligada a um computador.

## Formatar Cartões de Memória



Os cartões de memória novos devem sempre ser formatados, bem como os cartões onde deseja apagar todas as imagens e outros dados.



Tenha em atenção que a formatação (inicialização) de um cartão de memória apaga todos os dados, incluindo as imagens protegidas e outros tipos de ficheiros.

### 1 Seleccionar [Formatar].

1. Carregue no botão **MENU**.
2. Utilize o botão ◀ ou ▶ para seleccionar o menu **Formatar**.
3. Utilize o botão ▲ ou ▼ para seleccionar [Formatar].
4. Carregue no botão **FUNC./SET**.



### 2 Aceitar a definição.

1. Utilize o botão ◀ ou ▶ para seleccionar [OK].
2. Carregue no botão **FUNC./SET**.
  - Para executar uma formatação de baixo nível, utilize o botão ▲ para seleccionar [Format. Baixo Nível] e o botão ◀ ou ▶ para adicionar uma marca de verificação.
  - Pode interromper a formatação de um cartão de memória, quando está seleccionado [Format. Baixo Nível], se carregar no botão **FUNC./SET**. Se interromper a formatação, pode continuar a utilizar o cartão de memória sem problemas, mas os dados serão apagados.



#### Formato de Baixo Nível

Recomendamos que seleccione [Format. Baixo Nível] se achar que a velocidade de gravação/leitura do cartão de memória diminuiu. Uma formatação de baixo nível pode levar 2 a 3 minutos em alguns cartões de memória.

## Repor a Numeração de Ficheiros



A câmara atribui automaticamente números aos ficheiros de imagem. Pode seleccionar a forma como é atribuído o número ao ficheiro.

<b>Contínua</b>	<p>A imagem seguinte recebe a atribuição de um número acima do último que foi guardado. Isto é útil para gerir todas as suas imagens em conjunto num computador, porque assim evita a duplicação de nomes de ficheiros quando mudar as pastas ou os cartões de memória.*</p> <p>* Quando utiliza um cartão de memória vazio. Se utilizar um cartão de memória com dados previamente guardados, o número de 7 dígitos da última pasta e imagem guardadas é comparado com o último do cartão e o maior dos dois é utilizado como base para as novas imagens.</p>
<b>Reinic. Auto</b>	<p>O número da imagem e da pasta são repostos no valor inicial (100-0001).* Isto é útil para gerir imagens numa base pasta-a-pasta.</p> <p>* Quando utiliza um cartão de memória vazio. Se utilizar um cartão de memória com dados previamente guardados, é utilizado o número de 7 dígitos da última pasta e imagem guardadas no cartão como base para as novas imagens.</p>

### 1 Seleccionar [Num. Ficheiros].

1. Carregue no botão **MENU**.
2. Utilize o botão ◀ ou ▶ para seleccionar o menu **11**.
3. Utilize o botão ▲ ou ▼ para seleccionar [Num. Ficheiros].

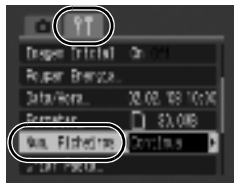

### 2 Aceitar a definição.

1. Utilize o botão ◀ ou ▶ para seleccionar [Contínua] ou [Reinic. Auto].
2. Carregue no botão **MENU**.

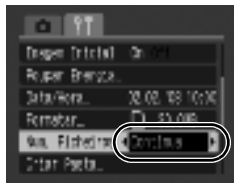

## Números de Ficheiro e de Pasta

As imagens gravadas recebem números de ficheiro consecutivos desde 0001 até 9999, enquanto que as pastas recebem números que vão desde 100 até 999. Pode guardar um máximo de 2 000 imagens numa só pasta.

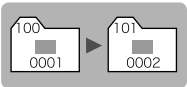
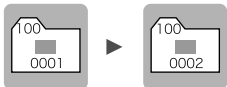
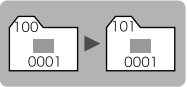
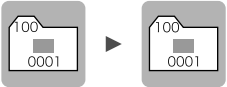
	Nova Pasta Criada	Cartão de Memória Trocado por Outro
Contínua	Cartão de Memória 1 	Cartão de Memória 1    Cartão de Memória 2 
Reinic. Auto	Cartão de Memória 1 	Cartão de Memória 1    Cartão de Memória 2 

- Pode guardar as imagens numa pasta nova quando não há espaço livre suficiente, mesmo que o número total de imagens numa pasta seja inferior a 2 000, pois os seguintes tipos de imagens são sempre guardados em conjunto na mesma pasta:
  - Imagens obtidas com disparos contínuos
  - Imagens com temporizador (personalizado)
- As imagens não podem ser reproduzidas quando os números das pastas estão duplicados ou os números das imagens estão duplicados dentro das pastas.
- Consulte o *Guia de Iniciação ao Software* para obter informações referentes às estruturas das pastas ou aos tipos de imagens.

## Criar um Destino para as Imagens (Pasta)



Pode criar uma nova pasta em qualquer altura, sendo que as imagens gravadas são automaticamente guardadas nessa pasta.

<b>Criar Nova Pasta</b>	Cria uma nova pasta da próxima vez que fotografar ou filmar. Para criar uma pasta adicional, coloque novamente a marca de verificação.
<b>Criar Auto</b>	Também pode especificar uma data e hora se pretender criar uma nova pasta utilizando uma hora de disparo posterior à data e hora especificadas.

### Criar uma Pasta para a Próxima Vez que Tirar Fotografias.

#### 1 Seleccionar [Criar Pasta].

1. Carregue no botão **MENU**.
2. Utilize o botão ◀ ou ▶ para seleccionar o menu .
3. Utilize o botão ▲ ou ▼ para seleccionar [Criar Pasta].
4. Carregue no botão **FUNC./SET**.



#### 2 Aceitar a definição.

1. Utilize o botão ◀ ou ▶ para colocar a marca de verificação em [Criar Nova Pasta].
2. Carregue no botão **MENU**.
  -  aparece no LCD quando disparar. Depois de criada a nova pasta, o ícone desaparece.

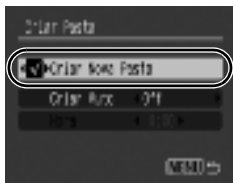

## Definir o Dia ou a Hora da Criação Automática de Pasta.

### 1 Seleccionar [Criar Pasta].

1. Carregue no botão **MENU**.
2. Utilize o botão ◀ ou ▶ para seleccionar o menu .
3. Utilize o botão ▲ ou ▼ para seleccionar [Criar Pasta].
4. Carregue no botão **FUNC./SET**.

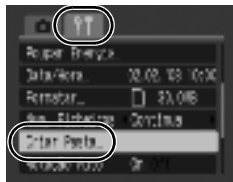

### 2 Aceitar a definição.

1. Utilize o botão ▲ ou ▼ para seleccionar [Criar Auto] e o botão ◀ ou ▶ para seleccionar uma data de criação.
2. Utilize o botão ▲ ou ▼ para seleccionar [Hora] e o botão ◀ ou ▶ para seleccionar uma hora.
3. Carregue no botão **MENU**.
  -  aparece à hora especificada. Depois de criada a nova pasta, o ícone desaparece.



Pode guardar um máximo de 2 000 imagens numa só pasta. Se exceder este valor, é automaticamente criada uma nova pasta, mesmo que não esteja a criar novas pastas.



## Definir a Função de Rotação Auto



Esta câmara está equipada com um sensor de orientação inteligente que detecta a orientação de uma imagem fotografada com a câmara na vertical, rodando-a automaticamente para a orientação correcta quando é visualizada no LCD.

### 1 Seleccionar [Rotação Auto].

1. Carregue no botão **MENU**.
2. Utilize o botão ◀ ou ▶ para seleccionar o menu .
3. Utilize o botão ▲ ou ▼ para seleccionar [Rotação Auto].

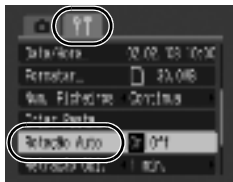

### 2 Aceitar a definição.

1. Utilize o botão ◀ ou ▶ para seleccionar [On] ou [Off].
  2. Carregue no botão **MENU**.
- Se definir a função Rotação Auto para [On] e [Info.Disparo] para [On], aparece no LCD, durante o disparo, a informação (normal), (extremidade direita para baixo), ou (extremidade esquerda para baixo).



- Esta função pode não funcionar correctamente se apontar a câmara directamente para cima ou para baixo. Verifique se a seta está apontada para a direcção correcta. Caso contrário, defina a função Rotação Auto para [Off].
- Mesmo que defina a função Rotação Auto para [On], a orientação das imagens transferidas para um computador depende do software utilizado na transferência das imagens.



Se fotografar com a câmara na vertical, o sensor de orientação inteligente considera que a extremidade superior está voltada para “cima” e que a extremidade inferior está voltada para “baixo”. Em seguida, regula o balanço de brancos ideal, a exposição e a focagem para fotografar na vertical. Isto funciona independentemente de a função Rotação Auto estar ou não activada (on/off).

## Repor Definições para Valores por Defeito



### 1 Seleccionar [Reiniciar Tudo].

1. Carregue no botão **MENU**.
2. Utilize o botão ◀ ou ▶ para seleccionar o menu **TT**.
3. Utilize o botão ▲ ou ▼ para seleccionar [Reiniciar Tudo].
4. Carregue no botão **FUNC./SET**.



### 2 Aceitar a definição.

1. Utilize o botão ◀ ou ▶ para seleccionar [OK].
2. Carregue no botão **FUNC./SET**.



- As definições não podem ser repostas quando a câmara está ligada a um computador ou a uma impressora.
- Não é possível repor o seguinte:
  - Modo de disparo
  - As opções [Data/Hora], [Idioma] e [Sistema Vídeo] no menu **TT** (pp. 49, 50)
  - Dados referentes ao balanço de brancos gravados com a função de balanço de brancos personalizado

## Ligação a um Televisor

### Fotografar/Reproduzir utilizando um Televisor



Pode utilizar o cabo AV fornecido para fotografar ou reproduzir imagens utilizando um televisor.

#### 1 Desligue a câmara e o televisor.

#### 2 Ligue o cabo AV ao terminal A/V OUT da câmara.

- Abra a tampa do terminal e empurre o cabo AV até ao fim.

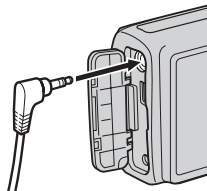

#### 3 Ligue a outra extremidade do cabo AV às tomadas VIDEO IN e AUDIO IN do televisor.

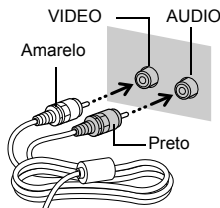

#### 4 Ligue o televisor e active o modo de vídeo.

#### 5 Ligue a câmara.



- O sinal de saída de vídeo pode ser mudado (NTSC ou PAL) para acomodar padrões regionais diferentes (p. 50).  
A predefinição varia segundo as regiões.
  - NTSC: Japão, E.U.A., Canadá, Taiwan e outros
  - PAL: Europa, Ásia (excluindo Taiwan), Oceânia e outros
- Se o sistema de vídeo estiver mal definido, a saída da câmara pode não ser apresentada correctamente.

## Resolução de Problemas

- Câmara (p. 130)
- Quando a câmara está ligada (p. 131)
- LCD (p. 131)
- Filmes (p. 133)
- Fazer filmes (p. 137)
- Reproduzir (p. 138)
- Saída do monitor do televisor (p. 138)
- Baterias/Pilhas (p. 139)
- Imprimir numa impressora compatível com impressão directa (p. 139)

### Câmara

#### A câmara não funciona.

A câmara não está ligada.	● Carregue no botão ON/OFF (p. 14).
A tampa da ranhura do cartão de memória/tampa das baterias/pilhas está aberta.	● Confirme se a tampa está bem fechada (p. 9).
As baterias/pilhas estão colocadas na posição errada.	● Volte a colocar as baterias/pilhas na posição correcta (p. 10).
As baterias/pilhas não são do tipo correcto.	● Utilize apenas baterias/pilhas alcalinas de tamanho AA ou pilhas/baterias Canon de NiMH de tamanho AA (p. 150).
A carga das baterias/pilhas está fraca e a câmara não funciona. (Aparece a mensagem "Substitua as pilhas").	● Substitua as baterias/pilhas da câmara por 2 baterias/pilhas novas ou totalmente carregadas (p. 150). ● Utilize o Kit do transformador de CA ACK800 (vendido separadamente) (p. 156).
Existe um mau contacto entre a câmara e os terminais das baterias/pilhas.	● Limpe os terminais das baterias/pilhas com um pano seco limpo. ● Volte a colocar as baterias/pilhas várias vezes.

### São emitidos sons do interior da câmara.

A orientação horizontal/vertical da câmara foi alterada.

- O mecanismo de orientação da câmara está a funcionar. Não existe qualquer avaria.

## Quando a câmara está ligada

### Aparece a mensagem “Cartão bloq!”.

A patilha de protecção contra escrita do cartão de memória SD ou SDHC está definida para “Write protect/Protegido contra escrita”.

- Quando gravar para, apagar de ou formatar o cartão de memória, desloque a patilha de protecção contra escrita para cima (p. 152).

### Aparece o menu Data/Hora.

A carga da pilha de lítio da data/hora está gasta.

- Substitua a pilha de lítio da data/hora (p. 159).

## LCD

### Não aparece nada.

[Poupar Energia] está definido para [Desligar LCD].

- Carregue em qualquer botão diferente de ON/OFF ou mude a orientação da câmara para voltar a ligar o LCD (p. 127).

### O visor escurece.

A imagem no LCD escurece com luz solar intensa ou luzes brilhantes.

- Trata-se de uma situação normal em aparelhos que possuem CCD e não constitui uma avaria. Esta imagem não é gravada se estiver a tirar fotografias, mas sim se estiver a fazer filmes.

## O visor treme.

O visor treme quando se captam imagens sob uma iluminação fluorescente.

- Isto não constitui uma avaria da câmara (a imagem gravada fica tremida nos filmes, mas não nas imagens fixas).

## Aparece uma barra de luz (vermelha, púrpura) no LCD.

Aparece por vezes ao fotografar um motivo brilhante, como o sol ou outra fonte de luz.

- Trata-se de uma situação normal em aparelhos que possuem CCD e não constitui uma avaria. A barra de luz não é gravada quando tira fotografias, mas sim quando faz filmes.

## Aparece .

É provável que tenha sido seleccionada uma velocidade de obturação baixa devido a luminosidade insuficiente.

- Aumente a velocidade ISO (p. 81).
- Selecciona uma definição diferente de  (flash desligado) (p. 59).
- Defina o temporizador e coloque a câmara num tripé ou outro dispositivo (p. 62).

## Aparece .

Este símbolo aparece quando utiliza um cartão de memória com definições de impressão ou de transferência especificadas por outras câmaras compatíveis com DPOF.

- Estas definições serão substituídas pelas que definir com a sua câmara (pp. 115, 119).





## Existe ruído./Os movimentos do motivo são irregulares.

A câmara iluminou automaticamente a imagem apresentada no LCD para facilitar a sua visualização quando disparar em áreas escuras (p. 53).

- Não tem qualquer efeito na imagem gravada.

## Filmes

### A câmara não grava.

<p>O disco de modos está definido para  (reprodução).</p>	<ul style="list-style-type: none"> <li>● Defina o disco de modos para  (Auto), M (Manual), <b>SCN</b> (Cena Especial) ou  (Filmes) (pp. 14, 22, 66, 68).</li> </ul>
<p>O flash está a ser carregado.</p>	<ul style="list-style-type: none"> <li>● Quando o flash estiver completamente carregado, o indicador acende-se a cor-de-laranja. Já pode disparar (p. 41).</li> </ul>
<p>O cartão de memória está cheio.</p>	<ul style="list-style-type: none"> <li>● Introduza um novo cartão de memória (p. 9).</li> <li>● Se for necessário, transfira as imagens para um computador e apague-as do cartão de memória para libertar espaço.</li> </ul>
<p>O cartão de memória não está correctamente formatado.</p>	<ul style="list-style-type: none"> <li>● Formate o cartão de memória (p. 122).</li> <li>● Se a nova formatação não resultar, os circuitos lógicos do cartão de memória podem estar danificados. Contacte o Serviço de Help Desk da Canon mais próximo.</li> </ul>
<p>O cartão de memória SD ou SDHC está protegido contra escrita.</p>	<ul style="list-style-type: none"> <li>● Desloque a patilha de protecção contra escrita para cima (p. 152).</li> </ul>

### A imagem está distorcida ou desfocada.



<p>A câmara move-se quando carrega no botão do obturador.</p>	<ul style="list-style-type: none"> <li>● Confirme os procedimentos em “Aparece  ” (p. 132).</li> </ul>
<p>A luz auxiliar AF está definida para [Off].</p>	<ul style="list-style-type: none"> <li>● Em locais escuros, onde a focagem se torna difícil, a luz auxiliar AF é emitida para facilitar a focagem. Uma vez que a luz auxiliar AF não funciona se estiver desligada, defina-a para [On] para a activar (p. 47). Tenha cuidado para não obstruir a luz auxiliar AF quando a utilizar.</li> </ul>

O motivo está fora da zona de focagem.	<ul style="list-style-type: none"> <li>● Fotografe o motivo a uma distância de focagem correcta (p. 162).</li> <li>● A câmara pode estar definida para uma função desnecessária (como o modo Macro). Cancele a definição.</li> </ul>
O motivo é difícil de focar.	● Utilize o bloqueio de focagem para captar imagens (p. 80).

### **O motivo da imagem gravada é demasiado escuro.**

A luminosidade é insuficiente para fotografar ou filmar.	● Defina o flash para  (Flash ligado) (p. 59).
O motivo está subexposto devido ao excesso de luminosidade no ambiente circundante.	<ul style="list-style-type: none"> <li>● Regule a compensação de exposição para uma definição positiva (+) (p. 82).</li> <li>● Utilize as funções de medição pontual (p. 83).</li> </ul>
O motivo está demasiado afastado do alcance do flash.	<ul style="list-style-type: none"> <li>● Quando utilizar o flash incorporado, fotografe o motivo a uma distância correcta (p. 163).</li> <li>● Aumente a velocidade ISO e depois fotografe (p. 81).</li> </ul>





### **O motivo na imagem gravada é demasiado brilhante ou a imagem pisca a branco.**

O motivo está demasiado próximo, tornando o flash muito forte.	● Quando utilizar o flash incorporado, fotografe o motivo a uma distância correcta (p. 163).
O motivo está sobrexposto, porque o ambiente circundante é demasiado escuro.	<ul style="list-style-type: none"> <li>● Defina a compensação de exposição para um valor negativo (-) (p. 82).</li> <li>● Utilize as funções de medição pontual (p. 83).</li> </ul>
Existe demasiada luz a brilhar directamente para a câmara ou a reflectir no motivo.	● Altere o ângulo de disparo.
O flash está definido para  (Flash ligado).	● Defina o flash para  (Flash desligado) (p. 59).



## A imagem tem ruído.

A velocidade ISO é demasiado elevada.

- As velocidades ISO elevadas e a definição  (ISO Auto Elevado) podem provocar um aumento de ruído na imagem. Para obter uma imagem de qualidade superior, utilize uma velocidade ISO o mais baixa possível (p. 81).
- Nos modos , ,  ou , a velocidade ISO aumenta e pode aparecer ruído.

## Aparecem pontos brancos na imagem.

A luz do flash reflectiu partículas de pó ou insectos no ar. Isto é particularmente visível quando fotografa com grande angular.

- Trata-se de um fenómeno que ocorre nas câmaras digitais e não constitui uma avaria.

## Os olhos aparecem vermelhos.

A luz é reflectida nos olhos quando o flash é utilizado em zonas escuras.

- Fotografe com a opção [Lâmp.Olh-Ver] em [Def.Flash] definida para [On] (p. 70). Para que este modo seja eficaz, a pessoa tem de estar a olhar directamente para a lâmpada de redução do efeito de olhos vermelhos. Peça à pessoa para olhar directamente para a lâmpada. Pode obter ainda melhores resultados aumentando a luminosidade no interior ou aproximando-se mais do motivo. Para melhorar este efeito, o obturador não é activado durante aproximadamente 1 segundo depois do disparo da lâmpada de redução do efeito de olhos vermelhos.
- Se definir a opção [Corr.Olh-Ver] em [Def.Flash] para [On], a câmara corrige automaticamente o efeito de olhos vermelhos durante a captação da imagem e grava a imagem no cartão de memória (p. 70).
- Pode corrigir o efeito de olhos vermelhos nas imagens utilizando a função [Red.Olhos Verm.] no menu  (p. 105).

**Os disparos contínuos ficam mais lentos.**

O desempenho do cartão de memória diminuiu.

- Para melhorar o desempenho dos disparos contínuos, guarde todas as imagens no computador e formate o cartão de memória na câmara (p. 122).

**A gravação de imagens para o cartão de memória é muito demorada.**

O cartão de memória foi formatado noutro dispositivo.

- Utilize um cartão de memória formatado na sua câmara (p. 122).

**A objectiva não se retrai.**

A tampa da ranhura do cartão de memória/tampa das baterias/pilhas foi aberta com a câmara ligada.

- Depois de fechar a tampa da ranhura do cartão de memória/tampa das baterias/pilhas, ligue e volte a desligar a câmara.

## Fazer filmes

### O tempo de gravação pode não aparecer correctamente ou a filmagem pode parar inesperadamente.

São utilizados os seguintes tipos de cartões de memória:

- Cartões de memória de gravação lenta.
- Cartões de memória formatados noutra câmara ou num computador.
- Cartões de memória onde se gravaram e apagaram imagens repetidamente.

- Embora o tempo de gravação não apareça correctamente durante a filmagem, o filme é gravado no cartão de memória. O tempo de gravação aparece correctamente se formatar o cartão de memória com esta câmara (excluindo cartões de gravação lenta) (p. 122).



### "!" aparece no LCD a vermelho e os disparos param automaticamente.

Não existe espaço livre suficiente na memória incorporada da câmara.

- Tente os seguintes procedimentos:
  - Formate o cartão de memória com um nível de formatação baixo antes de filmar (p. 122)
  - Reduza a resolução (p. 74)
  - Utilize um cartão de memória de alta velocidade (SDC-512MSH, etc.)

### O zoom não funciona.

Carregou no botão de zoom enquanto estava no modo de Filme.

- Trabalhe com o zoom antes utilizar o modo de Filme (p. 54). Tenha em atenção que o zoom digital está disponível quando faz filmes, apenas se  ou  estiver seleccionado no modo Padrão.

## Reproduzir

### Não é possível reproduzir.

Tentou reproduzir imagens fotografadas com outra câmara ou imagens editadas num computador.

- As imagens de computador que não podem ser reproduzidas, serão reproduzidas se forem adicionadas à câmara utilizando o programa de software fornecido.

O nome do ficheiro foi alterado num computador ou a localização do ficheiro foi alterada.

- Defina o nome ou a localização do ficheiro na estrutura/formato de ficheiros da câmara. (Consulte o *Guia de Iniciação ao Software* para obter mais detalhes).

### Os filmes não são reproduzidos correctamente.

A reprodução de filmes gravados com resoluções elevadas pode parar momentaneamente se estes forem lidos num cartão de memória de leitura lenta.

Se reproduzir um filme num computador com recursos de sistema insuficientes, podem ocorrer perdas de fotogramas e interrupções no som.

As imagens captadas com esta câmara podem não ser reproduzidas correctamente noutras câmaras.

### A leitura de imagens no cartão de memória é lenta.

O cartão de memória foi formatado noutro dispositivo.

- Utilize um cartão de memória formatado na sua câmara (p. 122).

## Saída do monitor do televisor

### A imagem aparece distorcida ou não aparece no televisor.

A definição do sistema de vídeo está incorrecta.

- Configure o sistema de vídeo para a definição apropriada, NTSC ou PAL, para o televisor (p. 50).

## Baterias/Pilhas

### As baterias/pilhas gastam-se rapidamente.

O desempenho das baterias/pilhas é insuficiente.	● Consulte as instruções de manuseamento de pilhas/baterias na secção <i>Precauções de Manuseamento</i> (p. 150).
As baterias/pilhas não são do tipo correcto.	● Utilize apenas baterias/pilhas alcalinas de tamanho AA ou pilhas/baterias Canon de NiMH de tamanho AA (p. 150).
A capacidade das baterias/pilhas diminui com temperaturas baixas.	● Se fotografar em locais frios, aqueça as baterias/pilhas, por exemplo, colocando-as no bolso antes de as utilizar.
Os terminais das baterias/pilhas estão sujos.	● Antes de utilizar as baterias/pilhas, limpe bem os terminais com um tecido seco. ● Volte a colocar as baterias/pilhas várias vezes.

### Se utilizar pilhas/baterias NiMH de tamanho AA da Canon.

Uma vez que as baterias não foram utilizadas durante um ano, a sua capacidade de recarregamento diminuiu.	● O seu desempenho de carregamento deve voltar ao normal depois de totalmente recarregadas e gastas várias vezes.
A vida útil das pilhas/baterias chegou ao fim.	● Substitua ambas as pilhas/baterias por novas.

## Imprimir numa impressora compatível com impressão directa

### Não é possível imprimir

A câmara e a impressora não estão convenientemente ligadas.	● Ligue correctamente a câmara e a impressora com o cabo especificado.
A impressora não está ligada.	● Ligue a impressora.
O método de ligação à impressora é incorrecto.	● Defina [Método de Imp.] para [Auto] (p. 50).

## Lista de Mensagens

Durante o disparo ou a reprodução, podem aparecer as seguintes mensagens no LCD. Consulte o *Manual do Utilizador da Impressão Directa* para as mensagens que aparecem durante a ligação a uma impressora.

### Ocupado.

A imagem está a ser gravada para o cartão de memória, a correcção do efeito de olhos vermelhos está a ser executada ou as definições da câmara estão a ser repostas para as definições originais.

### Sem cartão

Ligou a câmara mas esta não tem qualquer cartão de memória instalado ou o cartão de memória está instalado na orientação incorrecta (p. 9).

### Cartão bloq!

O cartão de memória SD ou SDHC está protegido contra escrita (p. 152).

### Não pode gravar!

Tentou tirar fotografias sem ter um cartão de memória instalado ou com um cartão de memória instalado na orientação incorrecta, ou tentou anexar uma anotação de som a um filme.

### Erro no cartão

Pode existir um problema com o cartão de memória. Formatar o cartão de memória com problemas utilizando a câmara pode permitir continuar a utilização do cartão. No entanto, se esta mensagem de erro aparecer mesmo quando utiliza o cartão de memória fornecido, contacte o seu Serviço de Help Desk da Canon, porque poderá haver um problema com a câmara.

### Cartão cheio

O cartão de memória está cheio de imagens. Não é possível gravar ou guardar mais imagens ou definições de imagens, ficheiros de som ou anotações de som.

## Erro de nome!

Não foi possível criar o nome de ficheiro, porque já existe uma imagem com o mesmo nome da pasta que a câmara está a tentar criar ou já foi atingido o número máximo de ficheiros. No menu **IT**, defina [Num. Ficheiros] para [Reinic. Auto]; em alternativa, guarde todas as imagens que pretende preservar num computador e, em seguida, formate novamente o cartão de memória. Tenha em atenção que a formatação apaga todas as imagens e outros dados do cartão.

## Substitua as pilhas

A carga das pilhas/baterias é insuficiente para a câmara funcionar. Substitua imediatamente ambas as pilhas/baterias por pilhas/baterias alcalinas de tamanho AA novas ou por pilhas/baterias NiMH de tamanho AA da Canon totalmente carregadas. Consulte as instruções de manuseamento de pilhas/baterias na secção *Precauções de Manuseamento* (p. 150).

## Sem Imagem

Não existem imagens gravadas no cartão de memória.

## Imagem muito grande

Tentou reproduzir uma imagem cuja resolução é superior a 5616 x 3744 pixels ou com um tamanho de dados maior.

## Ficheiro JPEG incompatível

Tentou ver uma imagem JPEG incompatível (editada num computador, etc.).

## RAW

Tentou reproduzir uma imagem RAW incompatível.

## Imagem Desconhecida

Tentou reproduzir uma imagem com dados corrompidos, uma imagem com um tipo de gravação específico da câmara de outro fabricante ou uma imagem transferida para um computador e alterada.

## Não pode ampliar!

Tentou ampliar uma imagem gravada com outra câmara ou tipo de dados, uma imagem editada num computador ou um filme.

**Não pode rodar**

Tentou rodar uma imagem captada com outra câmara ou tipo de dados ou uma imagem editada num computador.

**Ficheiro WAVE incompatível**

Não é possível adicionar uma anotação de som a esta imagem, pois o tipo de dados da anotação de som existente é incorrecto. Além disso, não é possível reproduzir o som.

**Não pode Alterar Imagem**

Tentou redimensionar ou efectuar a redução do efeito de olhos vermelhos em filmes ou imagens gravados com outra câmara. Ou tentou redimensionar uma imagem gravada utilizando **WJ**, ou já redimensionada para **XS**.

**Não pode modificar**

Não é possível aplicar a redução do efeito de olhos vermelhos, pois não foram detectados olhos vermelhos.

**Não pode transferir!**

Ao transferir imagens para o computador utilizando o menu Transf. Directa, tentou seleccionar uma imagem com dados corrompidos ou uma imagem tirada com outra câmara. Pode também ter tentado seleccionar um filme com a opção [Fundo de Ecrã] seleccionada no menu Transf. Directa.

**Protegido!**

Tentou apagar uma imagem, um filme ou uma anotação de som protegido.

**Demasiadas marcas.**

Foram marcadas demasiadas imagens com definições de impressão ou de transferência. Não pode processar mais.

**Não pode completar!**

Não foi possível guardar uma parte das definições de impressão ou transferência.

**Imagem não seleccionável**

Tentou especificar as definições de impressão para uma imagem que não JPEG.

---



### Erro de comunicação

O computador não conseguiu transferir a imagem devido à grande quantidade de imagens (aprox. 1 000) guardadas no cartão de memória. Utilize um leitor de cartões USB ou um adaptador de cartões PCMCIA para transferir as imagens.

### Erro de Obj., Reinic. Câmara

A câmara detectou um erro enquanto movia a objectiva e cortou automaticamente a alimentação. Este erro pode ocorrer se segurar na objectiva enquanto esta está em movimento ou se a utilizar num local com demasiado pó ou grãos de areia no ar. Tente ligar novamente a câmara e volte a disparar ou a reproduzir. Se esta mensagem persistir, contacte o Serviço de Help Desk da Canon, pois pode haver um problema com a objectiva.

### Exx

(xx: número) A câmara detectou um erro. Desligue-a e volte a ligá-la e, em seguida, fotografe ou reproduza. Se este código de erro voltar a aparecer, é porque há um problema. Anote o número e contacte o Serviço de Help Desk da Canon. Se aparecer um código de erro imediatamente após ter tirado uma fotografia, esta pode não ter ficado gravada. Verifique a imagem no modo de Reprodução.

## Anexo

### Precauções de Segurança

- Antes de utilizar a câmara, não se esqueça de ler as precauções de segurança descritas abaixo. Certifique-se sempre de que a câmara é utilizada correctamente.
- As precauções de segurança referidas nas próximas páginas destinam-se a instruí-lo na utilização segura e correcta da câmara e dos seus acessórios, com o objectivo de evitar que o utilizador, outras pessoas ou o equipamento sofram quaisquer danos.
- “Equipamento” refere-se à câmara, às pilhas/baterias, ao carregador de baterias (vendido em separado) e ao transformador de corrente compacto (vendido em separado).



### Avisos

#### Equipamento

- **Não aponte a câmara para fontes de luz intensa (tais como o Sol).**
  - Se o fizer, pode danificar o CCD da câmara.
- **Guarde o equipamento fora do alcance das crianças. Os danos acidentais podem resultar em lesões graves.**
  - Correia de pulso: a colocação da correia em volta do pescoço de uma criança pode resultar em asfixia.
  - Cartão de memória: pode ser engolido acidentalmente. Se isso acontecer, contacte imediatamente um médico.

## Equipamento

- **Não tente desmontar nem alterar qualquer componente do equipamento que não esteja expressamente descrito neste manual.**
- **Para evitar o risco de choque eléctrico, não toque no flash da câmara se este estiver danificado.**
- **Pare imediatamente de utilizar o equipamento se este emitir cheiros ou fumos tóxicos.**
- **Não permita que o equipamento entre em contacto com, nem seja imerso em água ou em outros líquidos. Se a parte exterior entrar em contacto com líquidos ou ar salgado, limpe-a com um pano macio e absorvente.**

Se continuar a utilizar o equipamento, pode ocorrer um incêndio ou choque eléctrico. Desligue imediatamente a câmara e retire as pilhas/baterias ou desligue o carregador de baterias ou transformador de corrente compacto da tomada de parede. Contacte a loja onde adquiriu o equipamento ou o Serviço de Help Desk da Canon mais próximo.

- **Não utilize substâncias que contenham álcool, benzina, diluentes nem outras substâncias inflamáveis para limpar ou efectuar a manutenção do equipamento.**
- **Não corte, danifique, altere nem coloque objectos pesados sobre o cabo de alimentação.**
- **Utilize apenas acessórios de alimentação recomendados.**
- **Remova o cabo de alimentação periodicamente e limpe o pó e a sujidade que se acumula na ficha, no exterior da tomada de corrente eléctrica e na área circundante.**
- **Não toque no cabo de alimentação com as mãos molhadas.**  
Se continuar a utilizar o equipamento, pode ocorrer um incêndio ou choque eléctrico.

## Bateria/Pilha

- Não coloque as pilhas/baterias perto de uma fonte de calor nem as exponha a chamas directas ou ao calor.
- As pilhas/baterias não devem ser imersas em água doce nem em água salgada.
- Não tente desmontar, alterar nem aquecer as pilhas/baterias.
- Evite deixar cair ou sujeitar as pilhas/baterias a grandes impactos que possam danificar o seu exterior.
- Utilize apenas as pilhas/baterias e os acessórios recomendados.  
Se não seguir estas precauções, podem ocorrer explosões ou fugas, resultando em incêndio, lesões e danos à área circundante. Se uma pilha/bateria tiver uma fuga e os líquidos entrarem em contacto com os olhos, boca, pele ou roupa, lave imediatamente com água abundante e procure assistência médica.

- **Nunca utilize baterias/pilhas com o selo exterior danificado ou com danos visíveis. Verifique sempre o estado das pilhas/baterias antes de as utilizar, pois pode ter adquirido algumas com o selo danificado. Não utilize pilhas/baterias com o selo danificado.**

Neste tipo de pilhas/baterias podem ocorrer derrames, sobreaquecimento ou ruptura e a sua utilização pode ser perigosa.

Nunca utilize pilhas/baterias que tenham esta aparência.



Pilhas/Baterias cujo selo esteja parcialmente ou totalmente arrancado (folha de isolamento eléctrico).



Eléctrodo positivo (terminal positivo) plano.



O terminal negativo está formado correctamente (saído da base metálica), mas o selo não vai até à extremidade da base de metal.

- **Desligue o carregador de baterias e o transformador de corrente compacto da câmara e da tomada de parede, depois de carregar ou quando não os estiver a utilizar, para evitar incêndios e outros perigos.**
- **Enquanto estiver a carregar as baterias, não coloque quaisquer itens, tais como toalhas, carpetes, lençóis ou almofadas em cima do carregador.**  
Se deixar as unidades ligadas durante um longo período de tempo, estas podem sobreaquecer e ficar deformadas, resultando num incêndio.

## Bateria/Pilha

- **Para recarregar baterias NiMH de tamanho AA da Canon, utilize apenas um carregador de baterias próprio.**
- **O transformador de corrente compacto foi concebido para utilização exclusiva com este equipamento. Não o utilize com outros produtos.**

Existe um risco de sobreaquecimento e distorção que pode resultar num incêndio ou choque eléctrico.
- **Antes de deitar fora uma pilha/bateria, cubra os terminais com fita adesiva ou outro material isolador para evitar o contacto directo com outros objectos.**

O contacto com componentes metálicos de outros materiais dentro dos contentores de lixo pode provocar um incêndio ou explosões.

## Outros

- **Não dispare o flash perto dos olhos das pessoas nem dos animais. A exposição à luz intensa produzida pelo flash pode prejudicar a visão.**

Em especial, mantenha-se a pelo menos um metro de distância das crianças quando utilizar o flash.
- **Mantenha os objectos sensíveis a campos magnéticos (como os cartões de crédito) afastados do altifalante da câmara.**

Esses objectos podem perder dados ou deixar de funcionar.

 **Precauções****Equipamento**

- **Quando transportar a câmara pela correia de pulso, tenha cuidado para não bater noutros objectos nem sujeitar a câmara a impactos ou choques fortes.**
- **Não bata nem force a objectiva.**  
Se o fizer, poderá provocar lesões ou danos no equipamento.

---

- **Tenha cuidado para não permitir a entrada de pó ou areia na câmara quando a utilizar na praia ou num local ventoso.**  
Se o fizer, pode provocar avarias na câmara.

---

- **Não guarde o equipamento em locais húmidos ou poeirentos.**
- **Não permita que objectos metálicos (tais como chaves ou pinos) ou sujidade entrem em contacto com os terminais do carregador ou com a ficha.**  
Estas condições podem provocar incêndios, choques eléctricos ou outros danos.

---

- **Evite utilizar, colocar ou guardar o equipamento em locais sujeitos a luz solar intensa ou a altas temperaturas, tais como o tablier ou porta-bagagens de um automóvel.**
- **Não utilize o equipamento de uma maneira que exceda a capacidade nominal da tomada eléctrica ou dos respectivos cabos. Não utilize igualmente o equipamento se o cabo ou a ficha estiverem danificados, ou se a ficha não estiver bem encaixada na tomada.**
- **Não utilize o equipamento em locais com pouca ventilação.**  
Se o fizer, pode provocar fugas, sobreaquecimento ou explosão, resultando em incêndio, queimaduras ou outros danos.  
As temperaturas elevadas também podem causar deformações no exterior do equipamento.

---

- **Quando não utilizar a câmara por longos períodos de tempo, retire as pilhas/baterias da câmara ou do carregador de baterias e guarde o equipamento num local seguro.**  
Se deixar as pilhas/baterias no interior da câmara, estas podem verter líquido e provocar danos.

## Flash

- **Não utilize a câmara com o flash sujo, com pó nem com quaisquer outras partículas ou objectos colados à sua superfície.**
- **Quando disparar, tenha cuidado para não tapar o flash com os dedos ou com a roupa.**  
O flash pode ficar danificado e emitir ruídos ou fumo. A acumulação de calor resultante pode danificar o flash.
- **Não toque na superfície do flash após uma sessão de vários disparos em sequência rápida.**  
Se o fizer, pode provocar queimaduras.

## Precauções de Manuseamento

### Câmara

#### Evitar Campos Magnéticos Fortes

- **Nunca coloque a câmara próxima de motores eléctricos nem de outro equipamento gerador de campos magnéticos fortes.**  
A exposição a campos magnéticos fortes pode provocar avarias ou corromper os dados da imagem.

#### Evitar Problemas Relacionados com a Condensação

- **Se transportar o equipamento de um local quente para um local frio, pode evitar a formação de condensação colocando o equipamento dentro de um saco de plástico hermético que possa ser selado e deixá-lo adaptar-se lentamente às mudanças de temperatura antes de o retirar do saco.**  
Mover o equipamento bruscamente de um local quente para um local frio pode provocar a formação de condensação (gotas de água) nas respectivas superfícies internas e externas.

### Bateria/Pilha

- **Esta câmara só comporta pilhas/baterias alcalinas de tamanho AA ou baterias Canon NiMH de tamanho AA (vendidas em separado).**  
Mesmo sendo possível utilizar pilhas/baterias de níquel-cádmio de tamanho AA, o desempenho não é o melhor, não sendo por isso aconselháveis.
- **Como o desempenho das pilhas/baterias alcalinas pode variar consoante a marca, o tempo de funcionamento das pilhas/baterias que adquirir pode não ser tão longo como o das pilhas/baterias fornecidas com a câmara.**
- **Se utilizar a câmara a baixas temperaturas durante longos períodos, recomenda-se a utilização de baterias Canon NiMH de tamanho AA (vendidas em separado).**  
Se utilizar pilhas/baterias alcalinas, o tempo de funcionamento da câmara pode diminuir a baixas temperaturas. Devido às suas características técnicas, as pilhas/baterias alcalinas podem gastar-se mais depressa do que as baterias NiMH.
- **Nunca misture pilhas/baterias novas com pilhas/baterias usadas.**  
Pode haver fugas nas pilhas/baterias parcialmente usadas.



## Bateria/Pilha

- **Não instale pilhas/baterias com os terminais (⊕ e ⊖) invertidos.**
- **Não misture pilhas/baterias de diferentes tipos ou de diferentes fabricantes.**
- **Antes de colocar as pilhas/baterias, limpe bem os terminais com um pano seco.**

Se engordurar ou sujar, de alguma forma, os terminais das pilhas/baterias, o número de imagens graváveis pode diminuir consideravelmente ou o tempo de utilização da câmara pode ser reduzido.
- **A baixas temperaturas, as pilhas/baterias podem durar menos tempo e o ícone de carga fraca (🔋) pode aparecer mais depressa do que o normal.**

Nesse caso, reponha a capacidade das pilhas/baterias aquecendo-as no bolso antes de as utilizar.
- **Não coloque as pilhas/baterias no bolso em conjunto com outros objectos metálicos, como por exemplo um porta-chaves.**

As pilhas/baterias podem entrar em curto-circuito.
- **Se não utilizar a câmara durante longos períodos de tempo, retire as pilhas/baterias da câmara e guarde-as à parte.**

Se deixar as pilhas/baterias na câmara, esta pode ficar danificada devido a uma fuga nas pilhas/baterias.

## Cartão de Memória

### Patilha de Protecção contra Escrita do Cartão de Memória SD ou SDHC

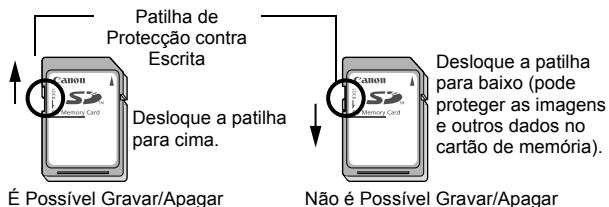

- Os cartões de memória são dispositivos electrónicos de alta precisão. Não os dobre, não os force nem os sujeite a choques ou vibrações.
- Não tente desmontar nem alterar o cartão de memória.
- Não permita que sujidade, água ou objectos estranhos entrem em contacto com os terminais situados na parte de trás do cartão de memória. Não toque nos terminais com as mãos nem com objectos metálicos.
- Não arranque a etiqueta original do cartão de memória nem cole outra etiqueta ou autocolante por cima.
- Quando escrever no cartão de memória, não utilize um lápis nem uma esferográfica. Utilize uma caneta de ponta macia (ex: caneta de feltro).
- Não utilize nem guarde os cartões de memória nos seguintes locais:
  - Locais sujeitos a pó ou areia
  - Locais sujeitos a elevados níveis de humidade e a altas temperaturas
- Uma vez que parte da informação gravada no cartão de memória (ou mesmo a totalidade da informação) pode ser corrompida ou apagada devido ao ruído eléctrico, à electricidade estática ou ao mau funcionamento da câmara ou do cartão de memória, recomenda-se que faça uma cópia de segurança dos dados importantes.
- Tenha em atenção que, ao formatar (inicializar) um cartão de memória, são apagados todos os dados, incluindo as imagens protegidas.

## **Cartão de Memória**

- **Recomenda-se a utilização de cartões de memória que tenham sido formatados na sua câmara.**
  - Pode utilizar o cartão de memória fornecido com a câmara sem que seja necessário formatá-lo.
  - Se a câmara estiver a funcionar mal, tal pode dever-se a um cartão de memória corrompido. Voltar a formatar o cartão de memória pode solucionar o problema.
  - Quando um cartão de memória de uma marca diferente da Canon estiver a funcionar mal, voltar a formatá-lo pode solucionar o problema.
  - Os cartões de memória formatados noutras câmaras, computadores ou dispositivos periféricos podem não funcionar correctamente nesta câmara. Se isso acontecer, volte a formatar o cartão de memória nesta câmara.

---

- **Se a formatação na câmara não funcionar convenientemente, desligue-a e volte a inserir o cartão de memória. Em seguida, ligue-a e volte a formatar.**

---

- **Tenha cuidado ao transferir ou desfazer-se de um cartão de memória. O facto de formatar ou apagar os dados de um cartão de memória altera apenas as informações de gestão de ficheiros no cartão e não assegura que o respectivo conteúdo é integralmente eliminado.**

**Ao desfazer-se de um cartão de memória, tome precauções, como destruir o cartão fisicamente, para evitar a fuga de informações pessoais.**

## Utilizar os Kits de Alimentação (Vendidos em Separado)

### Utilizar Baterias/Pilhas Recarregáveis (Kit de Carregador e Bateria CBK4-300)

Este kit inclui um carregador de baterias e quatro baterias recarregáveis NiMH de tamanho AA (hidreto de metal de níquel). Carregue as baterias como se mostra abaixo. Também pode recarregar apenas duas baterias.

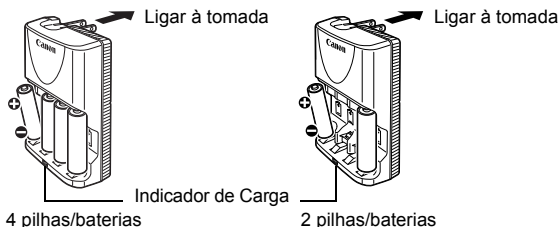

- Depois de inserir as pilhas/baterias, ligue o carregador (CB-5AH) à tomada ou ligue o cabo de alimentação ao carregador (CB-5AHE, não ilustrado) e a outra extremidade à tomada.
- Não coloque pilhas/baterias no carregador depois de o carregamento já ter começado.
- O indicador de carga pisca enquanto estiver a carregar e mantém-se fixo quando a carga estiver completa.



- Só pode utilizar o carregador de baterias CB-5AH/CB-5AHE para carregar baterias NiMH de tamanho AA NB-3AH da Canon.
- Não misture baterias com estados de carga ou com datas de compra diferentes. Quando recarregar baterias, recarregue sempre as duas ao mesmo tempo.
- Não recarregue baterias já carregadas, porque pode diminuir ou prejudicar o desempenho das mesmas. Além disso, não carregue baterias durante mais de 24 horas consecutivas.
- Não recarregue baterias em áreas fechadas que acumulem calor.
- Só deve recarregar as baterias/pilhas quando o LCD apresentar a mensagem "Substitua as pilhas". Se recarregar frequentemente as pilhas/baterias sem que elas estejam gastas, pode causar a perda de capacidade das mesmas.



- Os terminais das pilhas/baterias podem estar sujos ou engordurados, por isso limpe-os bem com um pano seco, nos seguintes casos:
  - Se o tempo de utilização das pilhas/baterias diminuir consideravelmente
  - Se o número de imagens graváveis diminuir consideravelmente
  - Quando carregar as pilhas/baterias (insira e remova as pilhas/baterias duas ou três vezes antes de as carregar)
  - Se o carregamento terminar em poucos minutos (o indicador do carregador das baterias mantém-se aceso)
- Logo a seguir à compra ou depois de longos períodos de não utilização, pode não conseguir carregar totalmente as pilhas/baterias devido às suas características técnicas. Se isto acontecer, utilize as pilhas/baterias até ficarem sem carga, antes de voltar a carregá-las. Depois de efectuar algumas vezes este procedimento, o desempenho das pilhas/baterias é restaurado.
- Se quiser armazenar pilhas/baterias durante um longo período de tempo (cerca de 1 ano), deve descarregá-las na câmara e guardá-las num local à temperatura ambiente (0 a 30 °C) e com pouca humidade. Se as guardar com a carga no máximo, pode reduzir a sua duração e desempenho. Se não utilizar as pilhas/baterias durante mais de 1 ano, carregue-as totalmente, uma vez por ano, e coloque-as na câmara até ficarem sem carga, antes de as guardar.
- Se o tempo de utilização das pilhas/baterias for consideravelmente baixo, apesar de os terminais estarem limpos e o indicador de pilha carregada estar aceso, é possível que as pilhas/baterias tenham atingido o seu tempo limite de vida. Coloque pilhas/baterias novas. Se adquirir pilhas/baterias novas, prefira baterias NiMH de tamanho AA da Canon.
- Se deixar as pilhas/baterias na câmara ou no carregador, pode causar danos devido à libertação de líquidos das pilhas/baterias. Se não utilizar as pilhas/baterias, retire-as da câmara ou do carregador e guarde-as num local fresco e seco.



- O carregador demora cerca de 4 horas e 40 minutos a recarregar por completo pilhas/baterias sem carga. Se colocar duas pilhas/baterias de cada um dos lados do carregador, o tempo de carregamento é de cerca de duas horas (conforme comprovado pelos testes da Canon). Carregue as pilhas/baterias num ambiente em que a temperatura esteja entre 0 e 35 °C.
- O tempo de carregamento varia de acordo com a temperatura ambiente e o estado de carga das pilhas/baterias.
- O carregador de baterias pode emitir ruído enquanto está a carregar. Não se trata de uma avaria.

## Utilizar o Kit do Transformador de CA ACK800

É recomendável a utilização de um Kit do Transformador de CA ACK800 (vendido em separado), quando utilizar a câmara por longos períodos de tempo ou quando a ligar a um computador.



Desligue a câmara antes de ligar ou desligar o transformador de CA.

- 1 Ligue o cabo de alimentação ao adaptador de corrente e, em seguida, ligue o outro lado do cabo à tomada de corrente eléctrica.**

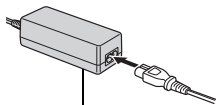

Transformador de Corrente Compacto CA-PS800

- 2 Abra a tampa do terminal e ligue o cabo ao terminal DC IN.**

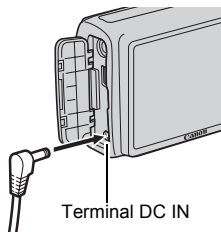

Terminal DC IN

## Utilizar um Flash de Montagem Externa (Vendido em Separado)

### Flash de Alta Potência HF-DC1

Este flash serve como suplemento ao flash incorporado na câmara, quando o motivo está muito afastado, para uma iluminação adequada. Utilize os procedimentos seguintes para fixar a câmara e o Flash de Alta Potência ao suporte.

Consulte as instruções que acompanham o flash, em conjunto com esta explicação.

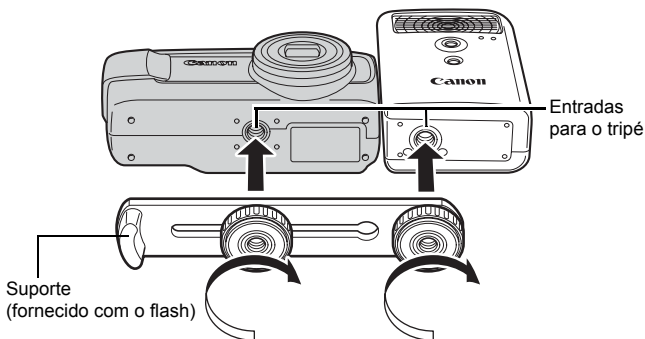

- Quanto mais fracas estiverem as baterias/pilhas, maior é o tempo de carregamento do flash. Coloque sempre o selector do modo/ON/OFF na posição [OFF], assim que acabar de utilizar o flash.
- Tenha atenção para não tocar na janela do flash nem no sensor com os dedos, enquanto o estiver a utilizar.
- O flash pode disparar, se outro flash for disparado nas proximidades.
- O Flash de Alta Potência pode não disparar no exterior durante o dia ou se não existirem itens reflectores.
- Nos disparos contínuos, mesmo que o flash dispare para a primeira fotografia, não dispara para as fotografias subsequentes.
- Aperte bem os parafusos de fixação para que não se soltem. Se não o fizer, a câmara e o flash podem cair e danificar-se.



- Antes de fixar o suporte ao flash, verifique se a pilha de lítio (CR123A ou DL123) está instalada.
- Para iluminar correctamente o motivo, instale o flash de modo a que fique posicionado ao lado da câmara e paralelamente ao painel frontal da mesma.
- Pode utilizar um tripé, mesmo com o flash instalado.

## ■ Pilhas/Baterias

### ● Carga Muito Limitada

Se o tempo de utilização das baterias/pilhas diminuir consideravelmente, limpe bem os terminais com um pano seco. Os terminais podem ficar sujos com impressões digitais.

### ● Utilização em Ambientes Frios

Adquira baterias/pilhas de lítio (CR123A ou DL123) suplementares. Recomenda-se que mantenha a bateria/pilha suplente quente no bolso, antes de a utilizar, para substituir a bateria/pilha do flash.

### ● Não Utilização por Longos Períodos

Se deixar as baterias/pilhas no Flash de Alta Potência, estas podem derramar líquidos e danificar o flash. Retire as baterias/pilhas do Flash de Alta Potência e guarde-as num local seco e fresco.



## Substituir a Bateria/Pilha de Data

Se aparecer o menu Data/Hora com a câmara ligada, isso significa que a bateria/pilha de data está quase sem carga e que se perderam as definições de data e hora. Adquira uma bateria/pilha de lítio redonda (CR1220) para substituir a actual e instale-a conforme se indica abaixo.

**Tenha em atenção que, quando compra a câmara, a primeira bateria/pilha de data pode parecer expirar muito depressa. Isto deve-se ao facto de ela ser colocada na altura do fabrico da câmara e não no momento da sua aquisição.**



Tenha especial cuidado em manter as baterias/pilhas de data longe do alcance de crianças. Se uma criança engolir uma bateria/pilha, procure assistência médica imediatamente, porque os seus líquidos corrosivos podem danificar as paredes do estômago ou dos intestinos.

- 1 Certifique-se de que a câmara está desligada.**
- 2 Desloque a patilha da tampa das baterias/pilhas e abra a tampa (p. 9).**
- 3 Utilize a unha para puxar o suporte da bateria/pilha para cima.**



- 4** Puxe o suporte da bateria/pilha na direcção da seta.

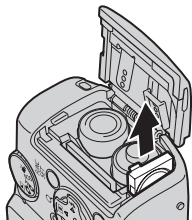

- 5** Retire a bateria/pilha puxando-a na direcção da seta.

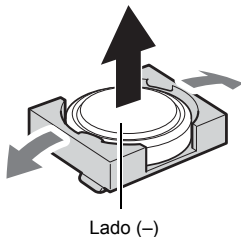

- 6** Coloque uma bateria/pilha nova com o lado (-) virado para cima.
- 7** Volte a colocar o suporte da bateria/pilha e feche a tampa.
- 8** Quando aparecer o menu Data/Hora, defina a data e a hora (p. 12).



Apesar de aparecer o menu Data/Hora quando adquire e liga a câmara pela primeira vez, não é necessário substituir a bateria/pilha de data.

Se deitar fora a câmara, retire primeiro a bateria/pilha de data e leve-a para reciclar, de acordo com o sistema de reciclagem do seu país.

## Manutenção e Cuidados com a Câmara



Nunca utilize diluentes, benzina, detergentes nem água para limpar a câmara. Estas substâncias podem deformar ou danificar o equipamento.

### Corpo da Câmara

Limpe cuidadosamente o corpo da câmara com um pano macio ou um líquido de limpeza de objectivas.

### Objectiva

Comece por utilizar um pincel soprador de limpeza de objectivas para remover o pó e a sujidade. Em seguida, remova a sujidade restante limpando a objectiva com um pano macio.



Nunca utilize solventes orgânicos no corpo da câmara ou na objectiva. Se ainda houver sujidade, contacte o Serviço de Help Desk da Canon mais próximo, conforme indicado na Brochura European Warranty System (EWS).

### LCD

Utilize um pincel soprador de limpeza de objectivas para remover o pó e a sujidade. Se necessário, limpe cuidadosamente com um pano macio ou um líquido de limpeza de objectivas para remover a sujidade mais difícil.



Nunca esfregue nem carregue com muita força no LCD. Estas acções podem danificá-lo ou causar outros problemas.

## Especificações

Todos os dados se baseiam nos métodos de teste standard da Canon. Sujeito a alterações sem aviso prévio.

### PowerShot A470

(W): Grande angular máx. (T): Teleobjectiva máx.

Pixels Efectivos da Câmara	Aprox. 7,1 milhões
Sensor de imagem	CCD do tipo 1/2,5 polegadas (número total de pixels: aprox. 7,4 milhões)
Objectiva	6,3 (W) – 21,6 (T) mm (equivalente a película de 35 mm: 38 (W) – 132 (T) mm) f/3.0 (W) – f/5.8 (T)
Zoom Digital	Aprox. 4.0x (até aprox. 14x em combinação com o zoom óptico)
LCD	LCD a cores do tipo 2,5 polegadas, TFT de silicone policristalino de baixas temperaturas, aprox. 115 000 pontos (cobertura de imagem 100 %)
Sistema AF	Focagem automática TTL Moldura de focagem: Detec. Rosto*1*2/AiAF (9 pontos)/Centro *1 A moldura AF pode ser movida e fixada num rosto específico. *2 Se não for detectado um rosto, é utilizada a funcionalidade AiAF (9 pontos).
Alcance de Focagem	Normal: 47 cm – infinito Macro: 5 – 47 cm (W), 25 – 47 cm (T) Super Macro: 1 – 10 cm (W) Infinito: 3 m – infinito Crianças&Animais: 1 m – infinito
Obturador	Obturador mecânico e obturador electrónico
Velocidades do Obturador	1/60 – 1/2 000 seg. 15 – 1/2 000 seg. (intervalo da velocidade de obturação em todos os modos de disparo) • Velocidades de obturação lentas de 1,3 seg. ou mais lentas quando a funcionar com redução de ruído.
Sistema de Medição	Matricial*1, Med. Pond. Centro ou Pontual*2 *1 O brilho do rosto também é avaliado em Detec. Rosto AF. *2 Fixo no centro

Compensação de Exposição	±2 pontos em incrementos de 1/3 pontos
Velocidade ISO (Sensibilidade Nominal Standard, Índice de Exposição Recomendado)	Auto* <sup>1</sup> , ISO Auto Elevado* <sup>2</sup> , ISO 80/100/200/400/800/1600 * <sup>1</sup> A câmara define automaticamente a velocidade ideal de acordo com o modo de disparo e com a luminosidade do motivo. * <sup>2</sup> A câmara define automaticamente a velocidade ideal de acordo com o modo de disparo, a luminosidade e o movimento do motivo. Contudo, a velocidade ISO está definida para um valor relativamente superior a Auto.
Balanço Brancos	Auto*, Luz de Dia, Nublado, Tungsténio, Fluorescente, Fluorescente H, Personalizar * As cores dos rostos são avaliadas em Detec. Rosto AF.
Flash Incorporado	Auto, On, Off • O brilho do rosto também é avaliado em Detec. Rosto AF.
Alcance do Flash Incorporado	30 cm – 3,0 m (W), 30 cm – 2,0 m (T) • A luminosidade da periferia da imagem pode diminuir dependendo da distância de captação.
Modos de Disparo (Imagens fixas)	Auto, Manual* <sup>1</sup> , Super Macro* <sup>2</sup> , Cena Especial* <sup>3</sup> * <sup>1</sup> Modo de Disparo Lento disponível * <sup>2</sup> Seleccionável no modo Manual * <sup>3</sup> Retrato, Fotografia Nocturna, Crianças&Animais, Interior, Pôr do Sol, Folhagem, Neve, Praia, Fogo Artifício e Polarização
(Filmes)	Normal, Compacto
Disparos Contínuos	Aprox. 1,9 disparos/seg.
Temporizador Automático	Activa o obturador após um atraso de aprox. 10 seg./aprox. 2 seg., Personalizado
Suporte de Gravação	Cartão de memória SD, cartão de memória SDHC, MultiMediaCard, cartão de memória MMCplus, cartão de memória HC MMCplus
Formato de Ficheiro	Regras de sistema de ficheiros para câmaras e compatíveis com DPOF

Tipo de Dados	(Imagens fixas) (Filmes)	Exif 2.2 (JPEG)* Anotações de som: WAVE (mono) AVI (Dados de imagem: Motion JPEG; Dados de áudio: WAVE (monaural)) * Esta câmara digital suporta Exif 2.2 (também denominado "Exif Print"). Exif Print é um sistema standard que melhora a comunicação entre as câmaras digitais e as impressoras. Ao fazer uma ligação a uma impressora compatível com Exif Print, são utilizados e otimizados os dados das imagens fotografadas com a câmara, proporcionando impressões de excelente qualidade.
Compressão	Superfina, Fina, Normal	
Resolução	(Imagens fixas)	Grande: 3072 x 2304 pixels Média 1: 2592 x 1944 pixels Média 2: 2048 x 1536 pixels Média 3: 1600 x 1200 pixels Pequena: 640 x 480 pixels Data do Selo: 1600 x 1200 pixels Panorâmico: 3072 x 1728 pixels
	(Filmes)	Normal: 640 x 480 pixels (20 fotogramas/seg.) 640 x 480 pixels (20 fotogramas/seg. LP) 320 x 240 pixels (30 fotogramas/seg.) Pode continuar a gravar até o cartão de memória estar cheio* <sup>1</sup> (no máximo 4 GB de uma vez)* <sup>2</sup> Compacto: (pode gravar durante 3 min.) 160 x 120 pixels (15 fotogramas/seg.) * <sup>1</sup> Utilizando os cartões de memória de velocidade super elevada (recomenda-se SDC-512 MSH). * <sup>2</sup> Mesmo que o ficheiro não atinja 4 GB, a gravação é interrompida quando o tempo de gravação atinge uma hora. Dependendo da capacidade e velocidade de escrita de dados do cartão de memória, a gravação pode ser interrompida antes de o tamanho do ficheiro atingir 4 GB ou de o tempo de gravação atingir uma hora.
Modos de Reprodução	Único (histograma apresentável), Índice (9 imagens), Ampliado (aprox. 2-10x), Retomar Reprodução, M. Categoria, Saltar, Filme (possibilidade de reprodução em câmara lenta), Rodar, Apresentação, Red.Olhos Verm., Redimensionar, Anotações Som (possibilidade de gravação e reprodução até 1 min.), Proteger.	

Impressão Directa	Compatível com <i>PictBridge</i> , <i>Canon Direct Print</i> e <i>Bubble Jet Direct</i>
Interface	USB (mini-B) Saída de áudio/vídeo (pode seleccionar NTSC ou PAL, áudio monaural)
Definições de Comunicação	MTP, PTP
Fonte de alimentação	2 baterias/pilhas alcalinas de tamanho AA 2 baterias/pilhas NiMH de tamanho AA NB4-300 (vendidas em separado) Kit do Transformador de CA ACK800 (vendido em separado)
Temperaturas de Funcionamento	0 – 40 °C (0 – 35 °C ao utilizar NB-3AH.)
Humidade de Funcionamento	10 – 90 %
Dimensões (excluindo saliências)	104,8 x 55,1 x 40,7 mm
Peso (apenas o corpo da câmara)	Aprox. 165 g

## Capacidade das Baterias/Pilhas

	Número de Imagens Fotografadas	Tempo de Reprodução
	LCD Ligado (de acordo com a norma CIPA)	
<b>Baterias/Pilhas Alcalinas Tamanho AA (incluídas com a câmara)</b>	Aprox. 150 fotografias	Aprox. 6 horas
<b>Pilhas/Baterias NiMH Tamanho AA (NB-3AH (carga máxima))</b>	Aprox. 400 fotografias	Aprox. 8 horas

- Os valores reais podem variar de acordo com as condições de disparo e definições.
- Estão excluídos dados de filmes.
- A baixas temperaturas, as baterias/pilhas podem durar menos tempo e o ícone de carga fraca pode aparecer mais depressa do que o normal. Nesse caso, aqueça a bateria/pilha no bolso para melhorar o desempenho da mesma.

### Condições de Teste

Disparar: Temperatura ambiente (23°C +/- 2°C), humidade relativa normal (50 % +/- 20 %), alternando entre grande angular e teleobjectiva em intervalos de 30 segundos, utilizando o flash uma vez em cada dois disparos e desligando a câmara a cada dez disparos. A câmara é mantida desligada durante tempo suficiente\*, sendo depois ligada e os testes são repetidos.

• É utilizado um cartão de memória da Canon.

\* Até a bateria/pilha voltar à temperatura ambiente

Reproduzir: Temperatura ambiente (23°C +/- 2°C), humidade relativa normal (50 % +/- 20 %), utilizando a reprodução contínua de 3 segundos por imagem.























Consulte *Precauções de Manuseamento* (p. 150).



## Cartões de Memória e Capacidades Estimadas

: Cartão de Memória incluído com a câmara

Resolução	Compressão	32 MB	SDC-128M	SDC-512MSH
<b>L</b> (Grande) 3072 x 2304 pixels		9	40	156
		15	64	251
		32	134	520
<b>M1</b> (Média 1) 2592 x 1944 pixels		11	49	190
		20	87	339
		41	173	671
<b>M2</b> (Média 2) 2048 x 1536 pixels		18	76	295
		32	136	529
		64	269	1 041
<b>M3</b> (Média 3) 1600 x 1200 pixels		29	121	471
		52	217	839
		99	411	1 590
<b>S</b> (Pequena) 640 x 480 pixels		111	460	1 777
		171	711	2 747
		270	1 118	4 317
 (Data do Selo) 1600 x 1200 pixels		52	217	839
<b>W</b> (Panorâmico) 3072 x 1728 pixels		12	53	207
		20	86	335
		42	177	686

- Capaz de disparos contínuos lentos (p. 69) quando os cartões foram formatados com formatação de baixo nível.
- Isto reflecte os critérios de disparo standard estabelecidos pela Canon. Os resultados reais podem variar de acordo com o motivo e com as condições de disparo.











## Filme







☐: Cartão de Memória incluído com a câmara

	Resolução/Taxa de Fotog.	32 MB	SDC-128M	SDC-512MSH
 Normal	 640 x 480 pixels 20 fotogramas/seg.	22 seg.	1 min. 36 seg.	6 min. 12 seg.
	 640 x 480 pixels 20 fotogramas/ seg. LP	45 seg.	3 min. 10 seg.	12 min. 16 seg.
	 320 x 240 pixels 30 fotogramas/seg.	43 seg.	3 min. 1 seg.	11 min. 42 seg.
 Compacto	 160 x 120 pixels 15 fotogramas/seg.	3 min. 30 seg.	14 min. 29 seg.	55 min. 57 seg.

- Duração máxima de um filme em : 3 min. Os valores indicados são os tempos máximos de uma gravação contínua.

## Tamanhos de Dados de Imagem (Estimados)

Resolução	Compressão		
			
 3072 x 2304 pixels	3 045 KB	1 897 KB	902 KB
 2592 x 1944 pixels	2 503 KB	1 395 KB	695 KB
 2048 x 1536 pixels	1 602 KB	893 KB	445 KB
 1600 x 1200 pixels	1 002 KB	558 KB	278 KB
 640 x 480 pixels	249 KB	150 KB	84 KB
 1600 x 1200 pixels	–	558 KB	–
 3072 x 1728 pixels	2 304 KB	1 420 KB	678 KB

	Taxa de Fotog./Resolução		Tamanho do Ficheiro
 Normal		640 x 480 pixels, 20 fotogramas/seg.	1 280 KB/seg.
		640 x 480 pixels, 20 fotogramas/seg. LP	640 KB/seg.
		320 x 240 pixels, 30 fotogramas/seg.	660 KB/seg.
 Compacto		160 x 120 pixels, 15 fotogramas/seg.	120 KB/seg.

**MultiMediaCard**

Interface	Compatível com as normas dos cartões de memória MultiMediaCard
Dimensões	32,0 x 24,0 x 1,4 mm
Peso	Aprox. 1,5 g

**Cartão de memória SD**

Interface	Compatível com as normas dos cartões de memória SD
Dimensões	32,0 x 24,0 x 2,1 mm
Peso	Aprox. 2 g

**Pilha/Bateria NiMH NB-3AH**

(Fornecida com o conjunto de pilhas/baterias NiMH NB4-300 ou com o Kit de Carregador e Bateria CBK4-300, vendidos em separado)

Tipo	Pilha/Bateria tamanho AA de hidreto de metal de níquel
Tensão Nominal	1,2 V CC
Capacidade Típica	2 500 mAh (mín.: 2 300 mAh)
Ciclo de Vida	Aprox. 300 vezes
Temperaturas de Funcionamento	0 – 35 °C
Dimensões	Diâmetro: 14,5 mm Comprimento: 50,0 mm
Peso	Aprox. 30 g

### Carregador de Baterias CB-5AH/CB-5AHE

(Fornecido com o Kit de Carregador e Bateria CBK4-300, vendidos em separado)

Entrada Nominal	100 – 240 V CA (50/60 Hz)
Saída Nominal	565 mA x 4, 1 275 mA x 2
Tempo de Carregamento	Aprox. 4 horas 40 min.*1, Aprox. 2 horas*2
Temperaturas de Funcionamento	0 – 35 °C
Dimensões	65,0 x 105,0 x 27,5 mm
Peso (apenas a estrutura da câmara)	Aprox. 95 g

\*1 Se carregar quatro pilhas/baterias NB-3AH

\*2 Se carregar duas pilhas/baterias NB-3AH, colocadas uma de cada lado do carregador de baterias

### Transformador de Corrente Compacto CA-PS800

(Incluído com o Kit do transformador de CA ACK800, vendido em separado)

Entrada Nominal	100 – 240 V CA (50/60 Hz)
Saída Nominal	3,15 V CC, 2,0 A
Temperaturas de Funcionamento	0 – 40 °C
Dimensões	42,6 x 104,0 x 31,4 mm
Peso	Aprox. 180 g (excluindo o cabo de alimentação)

# Índice remissivo

## A

Acessórios .....	34
AiAF .....	76
Ampliar Imagens .....	96
Anotação Som .....	112
Apagar	
Imagens Individuais .....	17
Todas as Imagens .....	114
Apresentação .....	104
Apresentação Nocturna .....	53
Aviso de Sobreexposição .....	45
Aviso de trepidação da câmara .....	44, 132

## B

Balço Branco .....	86
Bateria/Pilha de Data .....	159
Baterias/Pilhas	
Capacidade das Baterias/ Pilhas .....	166
Carregar .....	154
Colocar as baterias/pilhas .....	9
Indicador de Carga .....	44
Bloqueio de Focagem .....	80
Botão do Obturador .....	40
Até ao fim .....	15
Até meio .....	14
Botão Imprimir/Transferir .....	18, 29, 93

## C

Cabo AV .....	129
Cartão de Memória	
Capacidades Estimadas .....	167
Formatar .....	122
Categoria Auto .....	92
Compensação de Exposição .....	82

Compressão .....	65
Computador	
Ligar .....	27
Requisitos do sistema .....	25
Transferir Imagens .....	25
Conversor Tele-Digital .....	55
Correia de pulso .....	11
Criar Pasta .....	125

## D

Data do Selo .....	20
Data/Hora .....	12
Def. de Impressão (DPOF) .....	115
Definições de Transferência (DPOF) .....	119
Desligar LCD .....	121
Detec. Rosto .....	76
Disco de Modos .....	14, 40
Disparos Contínuos .....	69
Disparos Contínuos Suaves .....	69
DPOF .....	115, 119

## E

Efeitos de Transição .....	103
Estilo de Impressão .....	115
Exif Print .....	164

## F

Filme .....	22
Fazer Filmes .....	22, 72
Ver Filmes .....	24, 100
Flash	
Definições .....	70
Fotografar .....	59
Flash de Alta Potência	
HF-DC1 .....	157

Focagem .....	15, 76
Função Rotação Auto .....	127

## G

Grande Angular .....	54
Grelha .....	91
Guia 3:2 .....	91
Guia de Componentes .....	38

## H

Histograma .....	46
------------------	----

## I

Idioma .....	13
Impressão .....	18
Impressora compatível com Impressão Directa .....	35
Indicador .....	40, 41
Índice de Reprodução .....	97
Infinito .....	60
Info Revisão .....	51
Info.Disparo .....	44, 51

## K

Kit do Transformador de CA ACK800 .....	156
Kits de Alimentação .....	154

## L

LCD .....	44, 51
Lista de Impressão .....	19
Lista de Mensagens .....	140
Luz Aux. AF .....	47

## M

M. Categoria .....	98
Macro .....	60
Mapa do Sistema .....	32

Medição Pontual .....	83
Menu	
Menu Configuração .....	49
Menu FUNC. ....	42, 46
Menu Gravação .....	47
Menu Impressão .....	48
Menu Reprodução .....	48
Menus e Definições .....	42, 43
Método de Imp. ....	50
Microfone .....	38
Minhas Cores .....	89
Modo Auto .....	14
Modo de Disparo ....	14, 66, 68, 72
Modo de Disparo Lento .....	84
Modos de Exibição .....	91
Modos de Medição .....	83
Moldura AF .....	44, 76
Moldura de Med.	
Pontual AE .....	44, 83

## N

Numeração de Ficheiros .....	123
------------------------------	-----

## O

Olhos Verm. ....	70
------------------	----

## P

Patilha de Protecção contra Escrita .....	152
Poupar Energia .....	121
Proteger .....	113

## R

Red.Olhos Verm. (Fotografar) ..	70
Red.Olhos Verm. (Reprodução) .....	105
Redimensionar .....	110
Registar Definições no Botão Imprimir/Transferir .....	93

Reiniciar Tudo .....	128
Resolução .....	64, 74
Retração Obj. ....	50
Rodar .....	102

## S

Saltar (Procura de Imagens) .....	99
Seleccção e Detecção de Rosto ..	78
Sem som .....	49
Sinc. Lenta .....	70
Sistema Vídeo .....	129
Soltar a Obturação Vertical .....	95
Super Macro .....	61

## T

Taxa de Fotog. ....	74
Teleobjectiva .....	54
Temporizador Automático .....	62
Transf. Directa .....	29

## V

Vel. Obturação .....	44
Velocidade ISO .....	81
Vis.Inform. ....	45, 51
Visualização de Gravação .....	15
Volume .....	101, 112

## Z

Zoom	
Zoom Digital .....	55
Zoom óptico .....	54
Zoom de Segurança .....	56
Zoom Digital .....	55
Zoom Ponto-AF .....	75



## **Renúncia de responsabilidade**

- Embora tenham sido envidados todos os esforços no sentido de garantir que as informações contidas neste manual são exactas e completas, nenhuma responsabilidade pode ser aceite por quaisquer erros ou omissões.
- A Canon reserva-se o direito de alterar as características técnicas do hardware e software aqui descritas em qualquer altura e sem aviso prévio.
- Nenhuma parte deste manual pode ser reproduzida, transmitida, transcrita, armazenada num sistema de recuperação nem traduzida para qualquer idioma, sob qualquer forma ou por qualquer meio, sem a autorização prévia, por escrito, da Canon.
- A Canon não se responsabiliza por danos resultantes de dados perdidos ou corrompidos, decorrentes de uma operação incorrecta ou avaria da câmara, software, cartões de memória SD (cartões SD), computadores pessoais, dispositivos periféricos ou utilização de cartões SD que não sejam da Canon.

## **Reconhecimento das marcas comerciais**



- Microsoft, Windows Vista e o logótipo Windows Vista são marcas comerciais ou marcas registadas da Microsoft Corporation nos Estados Unidos e/ou noutros países.
- Macintosh, o logótipo Mac, QuickTime e o logótipo QuickTime são marcas comerciais da Apple Inc., registadas nos E.U.A. e noutros países.
- O logótipo SDHC é uma marca comercial.

## Funções Disponíveis em Cada Modo de Disparo

Algumas funções podem não estar disponíveis, dependendo do modo de disparo. Consulte as funções disponíveis para cada modo de disparo na tabela abaixo.

Função		📷			📷	
		📷	Disparo Lento	🔥	📷	
Compensação de Exposição (p. 82)		○	–	○	–	
Disparo Lento (p. 84)		–	○	–	–	
Velocidade ISO (p. 81)	Auto* <sup>1</sup>	○	–	○	○	
	ISO Auto Elevado* <sup>1</sup>	○	–	○	○	
	ISO 80–1600	○	○	○	–	
Balanço Brancos (p. 86)	Auto* <sup>1</sup>	○	○	○	○	
	Outra para além de Auto	○	○	○	–	
Modo de Disparo (pp. 62, 69)	Disparo Único	○	○	○	○	
	Disparos Contínuos	○	○	○	–	
	Temporizador	2 seg./10 seg.	○	○	○	○
		Personalizado	○	○	○	○
Temporizador (Atraso, Disparos) (p. 63)		○	○	○	○	
Minhas Cores (p. 89)		○	○	○	–	
Resolução/Compressão (imagens fixas) (p. 64)		○	○	○	○	
Data do Selo (p. 20)		○	○	○	○	
Resolução/Taxa de Fotog. (filmes) (p. 74)	640 x 480, 20 fps/20 fps LP	–	–	–	–	
	320 x 240, 30 fps	–	–	–	–	
	160 x 120, 15 fps	–	–	–	–	
Zona de Disparo (p. 60)	Normal	○	○	–	○	
	Macro	○	○	–	○	
	Infinito	○	○	–	–	
Seleção e Detecção de Rosto (p. 78)		○	○	○	○	
Flash (p. 59)	Auto	○	–	–	○	
	On	○	○	–	–	
	Off	○	○	○	○	



Função		CAM			
			Disparo Lento		
Moldura AF (p. 76)	Detec. Rosto	<input type="radio"/>	<input type="radio"/>	<input type="radio"/>	<input type="radio"/>
	AiAF (9 pontos)	<input type="radio"/>	<input type="radio"/>	<input type="radio"/>	<input type="radio"/>
	Centro	<input type="radio"/>	<input type="radio"/>	<input type="radio"/>	<input type="radio"/>
Zoom Ponto-AF (p. 75)		<input type="radio"/>	<input type="radio"/>	<input type="radio"/>	<input type="radio"/>
Zoom Digital *2 (p. 55)	Padrão	<input type="radio"/>	<input type="radio"/>	<input type="radio"/>	<input type="radio"/>
	Conversor Tele-Digital	<input type="radio"/>	<input type="radio"/>	<input type="radio"/>	<input type="radio"/>
Def.Flash (p. 70)	Sinc. Lenta	<input type="radio"/>	<input type="radio"/> *3	-	-
	Red.Olhos Verm.	<input type="radio"/>	<input type="radio"/>	-	<input type="radio"/>
	Lâmp.Olh-Ver	<input type="radio"/>	<input type="radio"/>	-	<input type="radio"/>
Sistema de Medição (p. 83)	Matricial	<input type="radio"/>	<input type="radio"/>	<input type="radio"/>	<input type="radio"/>
	Med. Pond. Centro	<input type="radio"/>	-	<input type="radio"/>	-
	Pontual	<input type="radio"/>	-	<input type="radio"/>	-
Luz Aux. AF (p. 47)		<input type="radio"/>	<input type="radio"/>	<input type="radio"/>	<input type="radio"/>
Info.Disparo (p. 51)	Off	<input type="radio"/>	<input type="radio"/>	<input type="radio"/>	<input type="radio"/>
	On	<input type="radio"/>	<input type="radio"/>	<input type="radio"/>	<input type="radio"/>
Visualização (Visualização de Gravação) (p. 15)		<input type="radio"/>	<input type="radio"/>	<input type="radio"/>	<input type="radio"/>
Info Revisão (p. 51)	Off	<input type="radio"/>	<input type="radio"/>	<input type="radio"/>	<input type="radio"/>
	Detalhada	<input type="radio"/>	<input type="radio"/>	<input type="radio"/>	<input type="radio"/>
Categoria Auto (p. 92)		<input type="radio"/>	<input type="radio"/>	<input type="radio"/>	<input type="radio"/>
Modos Exibição (p. 91)	Grelha	<input type="radio"/>	<input type="radio"/>	<input type="radio"/>	<input type="radio"/>
	Guia 3:2/Ambas	<input type="radio"/>	<input type="radio"/>	<input type="radio"/>	<input type="radio"/>
Registrar definições no botão Imprimir/Transferir (p. 93)		<input type="radio"/>	<input type="radio"/>	<input type="radio"/>	<input type="radio"/>

: A definição disponível ou o valor ideal é automaticamente seleccionado pela câmara.

- : Não disponível.

\*1 Definir para o valor ideal, dependendo de cada modo de disparo.

\*2 A Data do Selo e o Panorâmico não estão disponíveis.

\*3 Definir sempre para [On].

\*4 Só está disponível quando o flash está definido para [On].





**Canon**